



Optipress-Industry

Einleitung

Optipress-Industry ist ein Versorgungssystem bestehend aus Rohren, Fittings und Dichtringen in den Dimensionen 15 bis 108 mm. Optipress-Industry kann dank der hohen Qualität der Komponenten für eine Vielzahl von gebäudetechnischen Installationen eingesetzt werden. Die eingesetzten Metalle sind korrosionsbeständig und gegenüber den am häufigsten auftretenden Korrosionsarten sicher.

Systemkomponenten

Optipress-Pressfittings



Für die Montage steht ein sehr umfangreiches Pressfitting-Programm zur Verfügung (Bogen, Winkel, T-Stücke, Reduktionen, Übergänge, Verschraubungen usw.).

Werkstoffe und Eigenschaften Pressfittings

Optipress-Pressfitting	Werkstoff	Dimension	Prüfdokumente	Eigenschaften
 Pressfittings aus Edelstahl	Edelstahl 1.4301	Bis Ø 108	Für Trinkwasser nicht zertifiziert	<ul style="list-style-type: none"> Werkstoff aus hochlegiertem austenitischem Cr-Ni-Stahl Korrosionsbeständig

Werkstoffe und Eigenschaften Dichtringe

Dichtring	Werkstoff	Dimension	Prüfdokumente	Eigenschaften
 Dichtring EPDM	EPDM	Bis Ø 108	<ul style="list-style-type: none"> SVGW-Zertifikat für Trinkwasserinstallationen TÜV-Bescheinigung nach Richtlinie 2014/68/EU (Druckgeräterichtlinie) VdS-Anerkennung für Sprinkleranlagen nass TÜV-Zertifikat für den Einsatz von Sauerstoff und Acetylen 	<ul style="list-style-type: none"> Sehr hohe Beständigkeit gegenüber Medien wie Wasser, Wasser/Glykol-Gemischen usw. Sehr hohe Ozonbeständigkeit Dauerbelastung bis 110 °C Höhere Temperaturen kurzfristig bis 180 °C möglich (z. B. Solarthermie-Röhrenkollektoren)

Dichtring	Werkstoff	Dimension	Prüfdokumente	Eigenschaften
 Dichtring HNBR (gelb)	HNBR	Bis Ø 108	<ul style="list-style-type: none"> • SVGW-Zertifikat für Gasinstallationen • TÜV-Zertifikat für den Einsatz von Sauerstoff und Acetylen 	<ul style="list-style-type: none"> • Speziell für Gasinstallationen mit Erdgas (Methan) und Flüssiggas (Propan, Butan) geeignet • Sehr hohe Beständigkeit gegenüber Mineralölen und Kraftstoffen wie Motorenöl, Heizöl oder Dieselöl • Geeignet für den Einsatz mit Helium
 Dichtring FKM	FKM	Bis Ø 108	<ul style="list-style-type: none"> • VdS-Anerkennung für Sprinkleranlagen nass und trocken 	<ul style="list-style-type: none"> • Sehr hohe Beständigkeit gegenüber Öl und Chemikalien • Weniger geeignet für Wasser und Dampf mit höheren Temperaturen

Anfragen bezüglich Einsatzbereichen und Anwendungen unter: www.nussbaum.ch/anfrage-werkstoffbestaendigkeit.

Optipress-Edelstahlrohre 1.4520

Für Installationen mit Optipress-Industry stehen blanke und unter Schutzgas lasergeschweisste Systemrohre 1.4520 zur Verfügung.

Hergestellt nach DIN 17440/17455.

Die Datenblätter zu den Nussbaum Produkten sind auf den jeweiligen Produktseiten im Onlineshop unter www.nussbaum.ch verfügbar.

Optipress-Systemarmaturen

Nussbaum bietet ein umfangreiches Programm von Armaturen mit festen Pressenden in den Dimensionen DN 12 bis DN 50. Zusätzlich zu den Systemarmaturen mit Pressenden bietet Nussbaum eine grosse Auswahl an weiteren Armaturen mit zusätzlichen Anschlussarten, auch in grösseren Dimensionen.

Die Datenblätter zu den Nussbaum Produkten sind auf den jeweiligen Produktseiten im Onlineshop unter www.nussbaum.ch verfügbar.

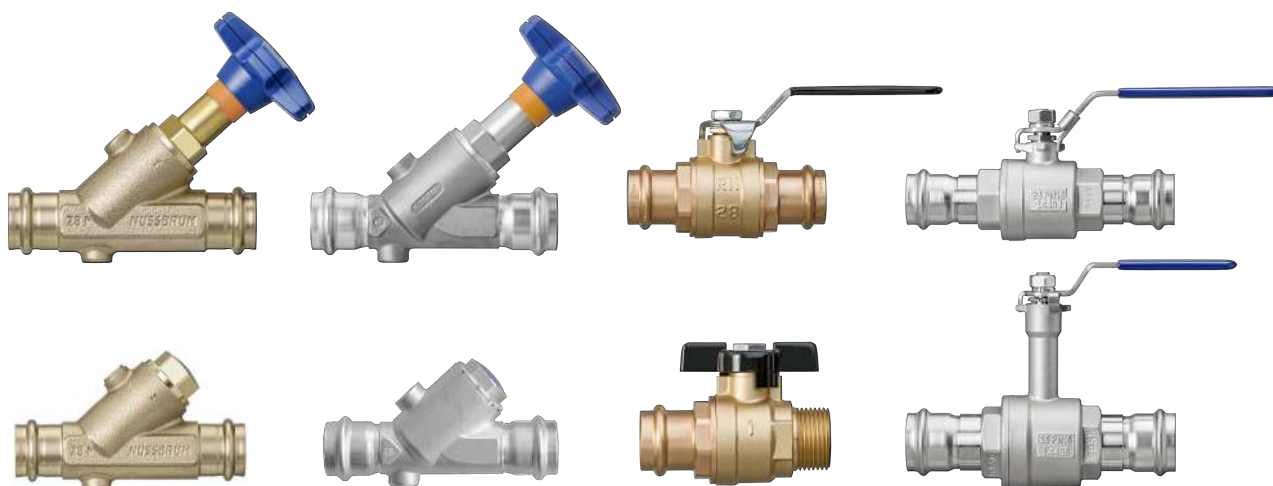

Verbindungen

Die Anleitung zur Herstellung einer Optipress-Verbindung ist auf www.nussbaum.ch verfügbar, ☞ Montageanleitung 299.1.007.

Optipress-Industry-Pressverbindung von Ø 15 bis 54 mm

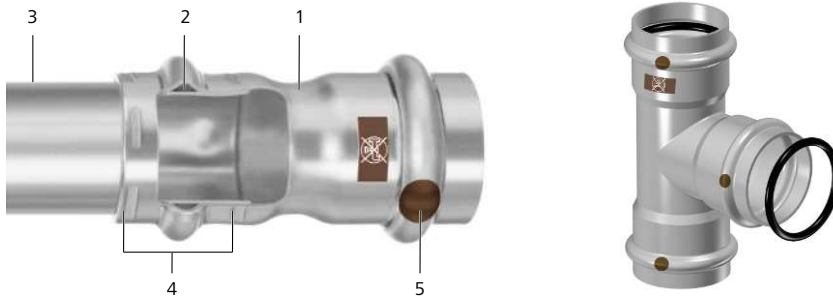

(1) Fitting, (2) Dichtring, (3) Rohr, (4) Doppelte Verpressung, (5) Kennzeichnung SC-Contour

- Form- und kraftschlüssig
- SC-Contour, für maximale Sicherheit
 - Unverpresst: Sichtbar undicht
 - Verpresst: Zuverlässig dicht

Optipress-Industry-XL-Pressverbindung Ø 76.1, 88.9 und 108 mm

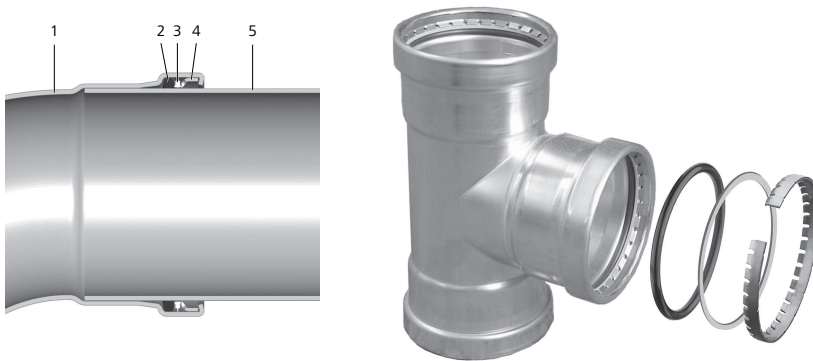

(1) Fitting, (2) Dichtring (schwarz), (3) Trennring, (4) Schneidring, (5) Rohr

- Form- und kraftschlüssig
- SC-Contour, für maximale Sicherheit
 - Unverpresst: Sichtbar undicht
 - Verpresst: Zuverlässig dicht

Werkzeuge

Nussbaum Presswerkzeuge, Pressbacken und Pressringe



Für die vollumfängliche Systemge-
währleistung auf Pressverbindungen
sind zwingend Nussbaum Pressba-
cken bzw. Pressringe zu verwenden.

Die mechanischen Eigenschaften und
die Dichtheit der Pressverbindung er-
geben sich aus der Pressgeometrie
der Nussbaum System-Pressbacken.

Systemgewährleistung

Mit der Bestellung verpflichten sich Besteller und die R. Nussbaum AG zur Einhaltung der Nussbaum Verkaufs- und Lieferbedingungen.

<https://www.nussbaum.ch/de/verkaufs-und-lieferbedingungen.html>

Nussbaum Gewährleistung

Voraussetzung für unsere umfassende Systemgewährleistung gemäss unserer Gewährleistungsvereinbarung mit dem Schweizerisch-Liechtensteinischen Gebäudetechnikverband (suissetec) sowie für die Systemsicherheit ist die ausschliessliche Verwendung von Nussbaum Systemkomponenten. Diese sind mit dem jeweiligen Systemnamen, «RN» oder «NUSSBAUM» gekennzeichnet. Bei einer Verwendung von Fremdprodukten anderer Hersteller (Mischinstallationen) erlischt die Systemgewährleistung gemäss unserer Gewährleistungsvereinbarung.

Für die vollumfängliche Systemgewährleistung auf Pressverbindungen sind somit zwingend Nussbaum Pressbacken bzw. Pressringe zu verwenden.

Nussbaum Pressverbindungen sind nur mit Nussbaum Presswerkzeugen und Pressbacken/-ringen von uns geprüft. Der Einsatz von Fremd-Presswerkzeugen wird somit nicht empfohlen, ist aber unter gewissen Voraussetzungen technisch möglich:

- Die Backenaufnahme muss für die Aufnahme von Nussbaum Pressbacken geeignet sein.
- Das Presswerkzeug muss genügend Presskraft erzeugen, um eine vollständige Verpressung zu gewährleisten (24 kN bis Ø 35 oder 32 kN bis Ø 108).
- Die Presskraft darf aber nicht zu hoch sein, da sonst die Backen beschädigt werden oder gar brechen könnten.

Die Eignung von Fremd-Presswerkzeugen muss vom jeweiligen Hersteller bestätigt werden. Von der R. Nussbaum AG wird in keinem Fall eine Gewährleistung für die korrekte Funktion von Fremd-Presswerkzeugen im Zusammenhang mit Nussbaum Produkten übernommen.

Bei Dichtheitsprüfungen von Nussbaum Verbindungen darf die Leckortung ausschliesslich mit dem Nussbaum Lecksuchspray durchgeführt werden.

Einsatzbereiche

Optipress-Industry bietet mit den verschiedenen Kombinationsmöglichkeiten für viele Anwendungen, unter Berücksichtigung der Beständigkeit, eine wirtschaftliche Lösung.

Beim Einsatz von Nussbaum Optipress-Industry-Systemkomponenten sind die Hinweise und Einschränkungen zu den einzelnen Einsatzbereichen zu beachten, die in den nachfolgenden Kapiteln aufgeführt werden. Generell gelten folgende Hinweise:

- Bei einem Einsatz von Nussbaum Systemkomponenten sind alle Komponenten auf ihre Eignung zu prüfen.
- Bei Beständigkeitsanforderungen gegenüber speziellen Medien oder äusseren Einflüssen, die in den nachfolgenden Kapiteln nicht aufgeführt sind, kann bei Nussbaum eine Eignungsprüfung angefordert werden, siehe Formular unter www.nussbaum.ch/anfrage-werkstoffbestaendigkeit.
- Bei einem Einsatz von Gefahrenstoffen müssen die jeweils gültigen Sicherheitsvorschriften eingehalten werden.
- Die Grenzwerte für Temperatur und Druck sowie die anzuwendenden Werkstoffe der Pressfittings und Rohre sind von der Art der Installation, dem Medium und den normativen Anforderungen abhängig.

Zertifikate

Die Zertifikate und Bescheinigungen sind online abrufbar unter www.nussbaum.ch -> Planung -> Zertifikate.

- [TÜV-Bescheinigung Optipress](#) nach Richtlinie 2014/68/EU (Druckgeräterichtlinie)
- [TÜV-Bescheinigung Kugelhähne](#)
- **TÜV** Zertifikat für Acetylen und Sauerstoff (beantragt)
- **Vds** für Sprinkleranlagen - Nass-und Trockenanlagen (beantragt)
- [BABS - Schocksicherheit Optipress-Industry](#)
- [EU Konformitätserklärung Kugelhähne](#)
- Informationen zur Druckprüfung sind im Nussbaum Dokument «Themenwelt Druckprüfverfahren bei Leitungsinstallationen» zu finden, ☞ Themenwelt 299.1.056.
- Informationen zu vorgeschriebenen Prüfungen und erteilten Freigaben bei der Herstellung sind in den Werkzeugnissen 2.2 gemäss EN 10204 zu finden.
 - Optipress-Industry-Fittings Edelstahl 1.4301 ☞ Werkzeugeugnis 2.2 gemäss EN 10204 261.0.095
 - Optipress-Edelstahlrohr 1.4521, ☞ Werkzeugeugnis 2.2 gemäss EN 10204 261.0.080

Nachhaltigkeit

- Optipress-Industry erfüllt die Anforderungen von Eco-Bau und Minergie-ECO.
- Seit 1990 ist bei Nussbaum der CO₂-Ausstoss um rund 65% reduziert worden. ([Freiwilliger Klimaschutz und Energieeffizienz](#))
- Nussbaum ist SQS-zertifiziert im Bereich [Qualitätsmanagement, Umweltmanagement und Management für Sicherheit und Gesundheit bei der Arbeit](#).

Weiterführende Informationen und die aktuellste Ausgabe dieses Dokuments sind auf unserer Webseite www.nussbaum.ch verfügbar.