

OPTIARMATUR

Chauffe-eau pompe à chaleur Aquapro-Ecotherma



NUSSBAUM_{RN}

Gut installiert Bien installé Ben installato

Notice d'utilisation

Table des matières

1	Cadre général du présent document	4
1.1	Groupe cible	4
1.2	Conservation de la notice	4
1.3	Explication des symboles	4
2	Sécurité	4
2.1	Utilisation conforme à l'usage prévu	4
2.2	Consignes de sécurité	4
2.2.1	Consignes d'utilisation de l'appareil	4
2.2.2	Risques électriques	5
3	Description du produit	5
3.1	Structure	5
3.2	Panneau de commande	6
3.3	Ecran	6
3.3.1	Affichage de fonctionnement	6
3.3.2	Menus à options	7
3.4	Types d'exploitation	7
3.4.1	Eco	7
3.4.2	Comfort 250	7
3.4.3	Comfort 300	7
3.4.4	Speed	7
3.4.5	Standby	7
3.4.6	Modes de fonctionnement auxiliaires	7
4	Utilisation	8
4.1	Fonctions de base	8
4.1.1	Changer la température de l'accumulateur	8
4.1.2	Régler le mode de fonctionnement	8
4.1.3	Activer et désactiver le mode Standby (veille)	10
4.2	Paramètres	10
4.2.1	Régler la température pour PV-Ready	10
4.2.2	Configurer l'appareil pour le lieu de pose	11
4.2.3	Paramètres système	11
4.2.4	Confirmer le changement du filtre à air	12
4.2.5	Maintenir la température	13
4.3	Journal des événements	13
4.4	Informations système	13
4.4.1	Afficher la version des composants	14
4.4.2	Afficher les numéros de série	14
4.5	Connexions de communication	14
4.5.1	Utiliser un smartphone ou un notebook pour accéder à l'appareil via une connexion sans fil (WiFi)	15
4.5.2	Connecter l'appareil à un réseau via une connexion sans fil (WiFi)	16
4.5.3	Connecter l'appareil à un réseau via un câble Ethernet	16

4.5.4	Paramètres manuels du réseau	16
4.5.5	Paramètres pare-feu	17
4.6	myNussbaum.....	18
4.6.1	Enregistrer l'appareil sur myNussbaum.....	18
4.6.2	Signaler un problème	18
4.6.3	Ouvrir détails de l'appareil	18
4.7	Système de gestion de bâtiment	20
4.7.1	Caractéristiques techniques.....	20
4.7.2	Registres Modbus TCP/IP	20
4.7.3	Activer Modbus TCP/IP	21
5	Maintenance	21
5.1	Nettoyer l'appareil	21
5.2	Remplacer le filtre à air	22
5.3	Contrôler le dispositif de décompression	22
6	Dépannage.....	22
6.1	Signaler un problème	22
6.2	Tableau des dysfonctionnements	22
7	Elimination	28

1 Cadre général du présent document





1.1 Groupe cible

Les informations figurant dans le présent document s'adressent aux catégories de personnes suivantes:

- Exploitantes et exploitants

1.3 Explication des symboles

Les textes d'avertissement et d'information sont séparés des autres textes et se distinguent par les pictogrammes correspondants.

Symbole	Explications
 DANGER	Indique une situation immédiatement dangereuse, conduisant à la mort ou à de graves blessures si elle n'est pas évitée.
 AVERTISSEMENT	Indique une situation possiblement dangereuse, pouvant conduire à la mort ou à de graves blessures si elle n'est pas évitée.
 ATTENTION	Indique une situation possiblement dangereuse, pouvant conduire à des blessures mineures ou légères si elle n'est pas évitée.
REMARQUE	Indique une situation pouvant conduire à des dommages matériels si elle n'est pas évitée.
	Désigne des conseils et informations utiles.
✓	Désigne une condition nécessaire à la bonne exécution d'une action.
⇒	Désigne un résultat à partir duquel on peut vérifier la bonne exécution d'une opération.
	Désigne une référence à des informations complémentaires dans une autre partie du texte.

2 Sécurité

2.1 Utilisation conforme à l'usage prévu

Le chauffe-eau pompe à chaleur Nussbaum Aquapro-Ecotherma est un chauffe-eau à accumulation et régulation électronique pour l'alimentation décentralisée en eau chaude dans des installations d'eau de boisson sans circulation d'eau chaude. Pour chauffer l'eau de boisson, l'appareil se sert de la chaleur ambiante sur le lieu de pose au moyen d'une pompe à chaleur air/eau.

Pour une utilisation conforme à la destination, il convient de respecter les consignes suivantes:

- L'appareil est conçu pour une installation permanente à l'intérieur de bâtiments à l'abri du gel.
- Les paramètres d'exploitation indiqués sur la plaque signalétique doivent être respectés.
- L'appareil ne doit être utilisé que lorsqu'il est en bon état de fonctionnement.

1.2 Conservation de la notice

- ▶ Lire attentivement le présent document et le conserver à proximité de l'appareil.

- L'appareil ne doit pas être modifié au niveau technique et ne peut être utilisé qu'avec des composants du fabricant d'origine.
- Lorsqu'il se trouve dans un local public, l'appareil ne doit pas être librement accessible.

L'appareil ne doit pas servir à chauffer l'eau dans des circuits de chauffage.

2.2 Consignes de sécurité

2.2.1 Consignes d'utilisation de l'appareil

Seul un professionnel est habilité à raccorder et à mettre en service l'appareil.

L'appareil ne doit pas être ouvert (il est permis d'enlever le capot de protection pour connecter un câble de réseau lorsque l'appareil est débranché de l'alimentation électrique).

Ne pas exposer des parties du corps dans le ventilateur.

En cas d'absence prolongée ou de non-utilisation de l'appareil, il convient de sélectionner le mode de fonctionnement [Holiday], qui chauffe l'accumulateur au moins une fois par jour à 55 °C afin de garantir l'hygiène de l'eau de boisson.

L'appareil ne doit pas être manipulé par des enfants ou personnes à capacités motrices, sensorielles ou mentales limitées, ni par des personnes aux connaissances et à l'expérience limitées, sauf si elles sont assistées et surveillées en conséquence. Les enfants ne doivent pas jouer avec l'appareil.

2.2.2 Risques électriques

En cas de contact avec des parties sous tension, il y a danger de mort immédiate par électrocution. L'endommagement de l'isolation ou de certains composants peut mettre en danger la vie.

- Seul un(e) électricien(ne) est habilité(e) à réaliser des travaux sur l'installation électrique.
- Avant tout travail sur les parties actives d'une installation électrique ou d'un outillage, mettre hors tension et s'assurer qu'il en sera ainsi pendant toute la durée des travaux.

3 Description du produit

3.1 Structure

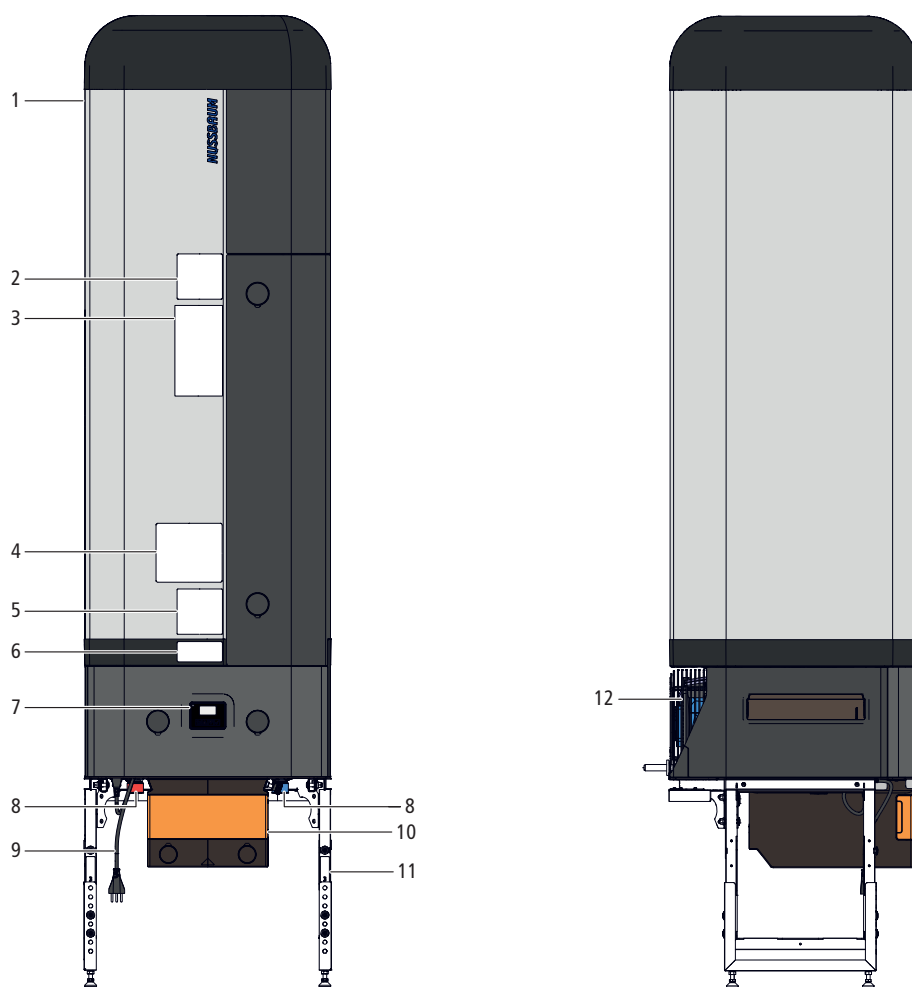

1	Appareil de base	7	Panneau de commande
2	Coordonnées contact service	8	Raccords d'eau
3	Etiquette énergétique	9	Câble avec prise électrique
4	Indications sur le dispositif de décompression	10	Couvercle filtre à air
5	Etiquette passerelle IoT • Code QR grand format: myNussbaum • Code QR petit format Connexion WiFi	11	Soubassement**
6	Plaque signalétique	12	Ventilateur

**Selon la configuration de l'appareil: avec ou sans garniture de robinetterie ou cadre de tiers

3.2 Panneau de commande

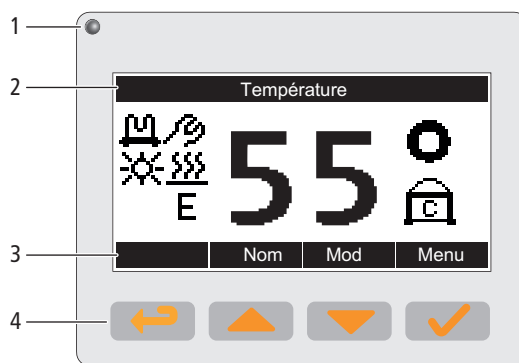

1	LED d'état <ul style="list-style-type: none"> • S'allume en vert en fonctionnement normal • Clignote en rouge pour signaler des erreurs ou avertissements 	3	Affichage des fonctions des touches (softkeys)
2	Ecran (LCD)	4	Touches (softkeys)

3.3 Ecran

3.3.1 Affichage de fonctionnement

L'affichage de fonctionnement indique les fonctions et composants actifs.

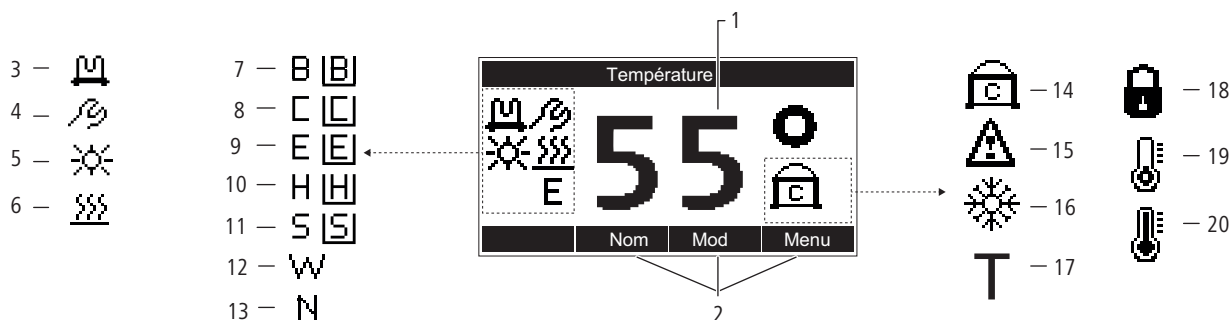

1	Température actuelle de l'accumulateur	11	Type de fonctionnement Speed*
2	Affichage des fonctions des touches (softkeys)	12	Mode de fonctionnement auxiliaire Workzone
3	Élément chauffant	13	Mode de fonctionnement auxiliaire Emergency
4	Message d'entretien	14	clignote: sollicitation pompe à chaleur / allumé: fonctionnement pompe à chaleur
5	Signal photovoltaïque	15	Message d'erreur ou avertissement
6	Contrôle température de l'eau chaude	16	Dégivrage
7	Mode de fonctionnement auxiliaire Boost*	17	Contrôle remplissage accumulateur
8	Mode de fonctionnement Comfort*	18	Verrouillage fonctionnement normal (mise en service nécessaire)
9	Mode de fonctionnement Eco	19	Température ambiante trop basse
10	Mode de fonctionnement auxiliaire Holiday*	20	Température ambiante trop élevée

*Avec barre: pose en armoire / sans barre: pose libre de l'appareil

3.3.2 Menus à options

Lorsque les touches de fonction restent au repos durant quelques secondes, l'écran passe à l'affichage de fonctionnement sans que rien ne soit enregistré.

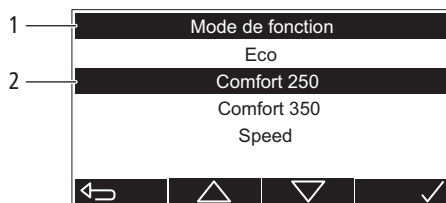

1	Titre de menu	2	Ligne de commande: permet la sélection et la saisie de paramètres en pressant des touches. L'élément sélectionné est indiqué en noir.
---	---------------	---	---

3.4 Types d'exploitation

3.4.1 Eco

Mode de fonctionnement pour l'exploitation la plus efficace et la plus économique. Seule la pompe à chaleur chauffe l'eau de boisson. L'élément chauffant n'est pas activé.

- Température de l'accumulateur réglable entre 55 et 60 °C
- Réglage d'usine de la température: 55 °C

3.4.2 Comfort 250

Mode de fonctionnement permettant, avec des installations de rechange, d'atteindre la puissance maximale d'un chauffe-eau électrique à accumulation de 250 litres ou en cas de besoin accru en eau chaude. La production de l'eau de boisson est effectuée par la pompe à chaleur et l'élément chauffant. En cas de très faible soutirage d'eau chaude, la pompe à chaleur se charge seule de chauffer l'eau de boisson. En cas de besoin plus élevé en eau chaude, l'élément chauffant s'allume pour produire un surplus d'environ 50 litres d'eau chaude.

- Température de l'accumulateur réglable entre 55 et 60 °C

3.4.3 Comfort 300

Mode de fonctionnement permettant, avec des installations de rechange, d'atteindre la puissance maximale d'un chauffe-eau électrique à accumulation de 300 litres ou en cas de besoin accru en eau chaude. La production de l'eau de boisson est effectuée par la pompe à chaleur et l'élément chauffant. En cas de très faible soutirage d'eau chaude, la pompe à chaleur se charge seule de chauffer l'eau de boisson. En cas de besoin plus élevé en eau chaude, l'élément chauffant s'allume pour produire environ 100 litres d'eau chaude supplémentaires.

- Température de l'accumulateur réglable entre 55 et 60 °C

3.4.4 Speed

Mode de fonctionnement en cas d'urgence, lorsque la puissance de la pompe à chaleur ne suffit pas à produire de l'eau chaude en suffisance, p. ex. en présence de basses températures ambiantes. La production de l'eau de boisson est effectuée par la pompe à chaleur et l'élément chauffant. L'élément chauffant est activé lorsque la température du chauffe-eau tombe au-dessous de 50 °C.

- Température du chauffe-eau réglable entre 55 et 60 °C
- Réchauffement rapide du volume disponible.
- Entraîne une consommation d'électricité plus élevée en cas d'une utilisation prolongée

3.4.5 Standby

La production d'eau chaude est désactivée. Le module de communication reste activé, ce qui permet de conserver la commande à distance via myNussbaum ainsi que le Modbus TCP/IP, les réglages n'étant cependant actifs qu'après la désactivation du mode de fonctionnement [Standby]. Par la suite c'est le mode de fonctionnement précédent ou réglé entretemps qui est repris. Le mode de fonctionnement [Standby] ne peut être activé ou désactivé que sur le panneau de commande de l'appareil. Lorsque le détecteur d'eau en option est monté, il est toujours opérationnel.

3.4.6 Modes de fonctionnement auxiliaires

3.4.6.1 Boost

Mode auxiliaire assurant une production ultra rapide d'eau de boisson à la température réglée pour l'accumulateur. Ce mode requiert la mise sous tension de la pompe à chaleur et de l'élément chauffant. Dès que la température du chauffe-eau est atteinte, l'appareil revient automatiquement au mode de fonctionnement précédent.

3.4.6.2 Holiday (Vacances)

Mode de fonctionnement pour non-utilisation prolongée de l'appareil, p. ex. en cas d'absence. Sert à garantir la production d'eau chaude dès le retour. Possibilité de programmer une fenêtre horaire durant laquelle le chauffage de l'eau de boisson est désactivé ou réglé sur 55 °C. A la fin de la période programmée, l'appareil revient automatiquement au mode de fonctionnement précédent. L'élément chauffant n'est pas activé.

3.4.6.3 Workzone (Zone de travail)

Mode de fonctionnement pour exploitation de l'appareil durant sa mise en service ou en cas d'assainissement du bâtiment et de rénovations. Empêche l'encrassement du filtre à air. L'élément chauffant se charge de réchauffer l'eau de boisson durant une période programmable. A la fin de cette période, l'appareil revient automatiquement au mode de fonctionnement précédent. La pompe à chaleur n'est pas mise en tension.

3.4.6.4 Emergency (Urgence)

Mode de fonctionnement auxiliaire lorsque la pompe à chaleur tombe en panne. Un signal acoustique prévient l'exploitant. L'élément chauffant reste actif jusqu'à ce que la défaillance soit éliminée ou que la durée maximale du mode secours soit écoulée. A la fin de la durée maximale du mode secours, un signal acoustique retentit, et une notification de panne est émise. Ce mode de fonctionnement auxiliaire ne peut être désactivé qu'une fois que le dépannage a été réalisé.

4 Utilisation

4.1 Fonctions de base

4.1.1 Changer la température de l'accumulateur

La plage de réglage de la température de l'accumulateur dépend du mode de fonctionnement.



Conditions:

- ✓ L'affichage de fonctionnement s'allume.

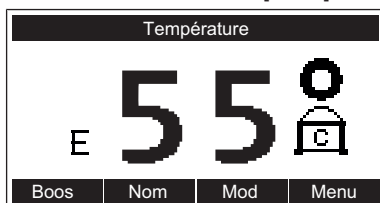
1. Presser la touche  [Nom].



⇒ Le menu [Temp. nominale] s'affiche.

2. La valeur nominale actuelle est affichée. Utiliser les touches  et  pour changer la valeur nominale. Presser la touche  pour confirmer le choix.



⇒ L'affichage de fonctionnement apparaît.

La température de l'accumulateur peut être changée aussi via myNussbaum, ☞ «Etat de fonctionnement», page 19.

4.1.2 Régler le mode de fonctionnement

Modes de fonctionnement disponibles, ☞ «Types d'exploitation», page 7.



Conditions:

- ✓ L'affichage de fonctionnement s'allume.

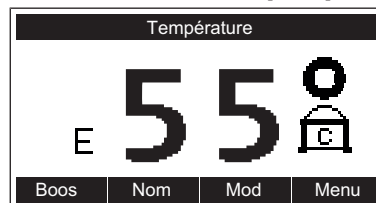
1. Presser la touche  [Mod].



⇒ Le menu [Mode de fonction] s'affiche.

2. Utiliser les touches  et  pour sélectionner le mode de fonctionnement. Presser la touche  pour confirmer le mode de fonctionnement.

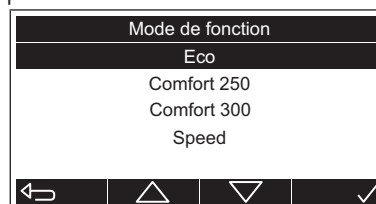

⇒ Le mode de fonctionnement est réglé. Sur l'affichage de fonctionnement apparaît le symbole correspondant, ☞ «Affichage de fonctionnement», page 6.

Le mode de fonctionnement peut être réglé aussi via myNussbaum, ☞ «Etat de fonctionnement», page 19.

4.1.2.1 Régler le mode de fonctionnement auxiliaire Boost

Conditions:

- ✓ L'affichage de fonctionnement s'allume.

- Presser la touche  [Boos].

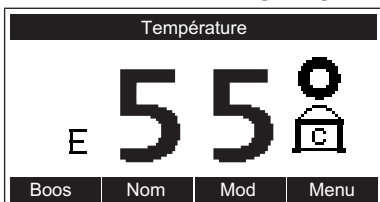

⇒ Le mode de fonctionnement auxiliaire [Boost] est réglé. Sur l'affichage de fonctionnement apparaît le symbole correspondant, «Affichage de fonctionnement», page 6.

4.1.2.2 Régler le mode de fonctionnement auxiliaire Holiday

Paramètres disponibles:

Paramètre	Description
[Durée]	Durée de réglage de l'appareil en mode de fonctionnement [Holiday] (nombre de jours). Champ de saisie: 7 à 63 jours
[Non]	Le chauffage de l'eau en mode de fonctionnement [Holiday] est désactivé. L'eau chaude est à nouveau disponible à partir de la date [Jusqu'à].
[Oui (55 °C)]	Le chauffage de l'eau en mode de fonctionnement [Holiday] est activé à 55 °C. Le chauffage de l'eau s'opère en mode de fonctionnement [Eco].



Conditions:

- ✓ L'affichage de fonctionnement s'allume.

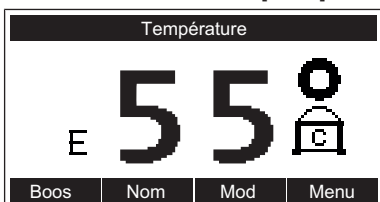
- Presser la touche  [Mod].



⇒ Le menu [Mode de fonction] s'affiche.

- Utiliser les touches  et  pour choisir le mode de fonctionnement [Holiday]. Presser la touche  pour confirmer le mode de fonctionnement.

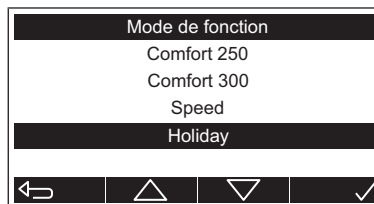

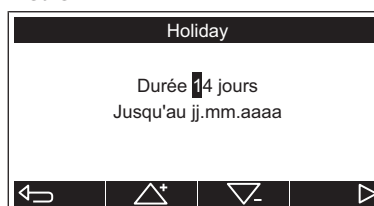

⇒ Le menu [Holiday] s'affiche.

- Utiliser les touches  et  pour régler la durée. Presser la touche  pour confirmer le paramètre.



⇒ Le menu [Chauffer] apparaît.

- Utiliser les touches  et  pour sélectionner le paramètre. Presser la touche  pour confirmer le paramètre.

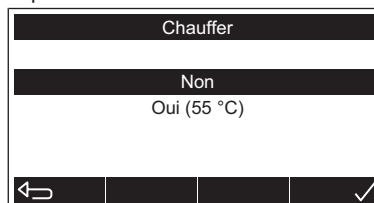

⇒ Le mode de fonctionnement auxiliaire [Holiday] est réglé. Sur l'affichage de fonctionnement apparaît le symbole correspondant, «Affichage de fonctionnement», page 6.

4.1.2.3 Régler le mode de fonctionnement auxiliaire Workzone

Paramètres disponibles:

Paramètre	Description
[Durée]	Durée du fonctionnement de l'appareil en mode de fonctionnement [Workzone] (nombre de jours)



Conditions:

- ✓ L'affichage de fonctionnement s'allume.

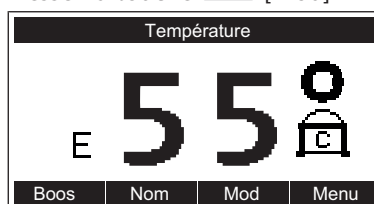
- Presser la touche  [Mod].



⇒ Le menu [Mode de fonction] s'affiche.

- Utiliser les touches  et  pour choisir le mode de fonctionnement [Workzone]. Presser la touche  pour confirmer le mode de fonctionnement.

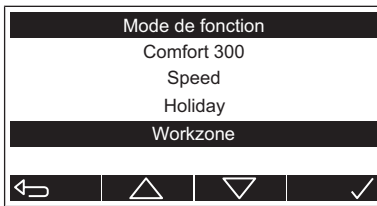

⇒ Le menu [Workzone] apparaît.

- Utiliser les touches  et  pour régler la durée. Presser la touche  pour confirmer le paramètre.

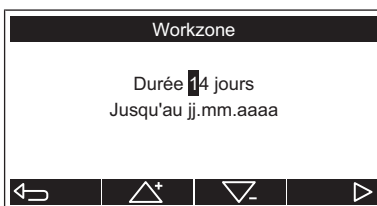

⇒ Le mode de fonctionnement auxiliaire Workzone est réglé. Sur l'affichage de fonctionnement apparaît le symbole correspondant, «Affichage de fonctionnement», page 6.

4.1.3 Activer et désactiver le mode Standby (veille)

En mode Standby, le chauffage de l'eau est hors tension. Le module de communication reste activé, ce qui permet de conserver la commande à distance via my-Nussbaum ainsi que le Modbus TCP/IP, les réglages n'étant cependant actifs qu'après la désactivation du mode Standby. Le mode Standby ne peut être activé ou désactivé que sur le panneau de commande de l'appareil. Lorsque le détecteur d'eau en option est monté, il est toujours opérationnel.

Conditions:

- ✓ L'affichage de fonctionnement s'allume.
- ▶ Pour activer [Standby], presser la touche  [Menu] et la maintenir enfoncée 5 secondes.

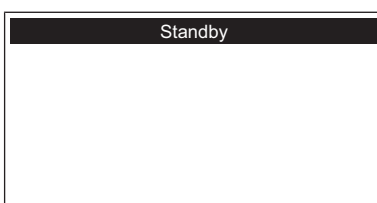
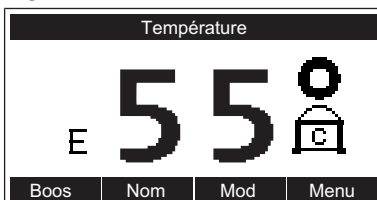

⇒ L'affichage [Standby] apparaît. L'affichage s'éteint après quelques secondes.

Pour désactiver [Standby], presser la touche  et la maintenir enfoncée 5 secondes. L'affichage de fonctionnement apparaît.

4.2 Paramètres

Le menu [Paramètres] est ouvert comme suit:



Conditions:

- ✓ L'affichage de fonctionnement s'allume.

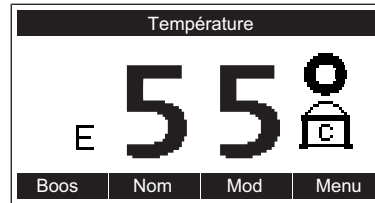
- Presser la touche  [Menu].



⇒ Le menu principal s'affiche.

- Utiliser les touches  et  pour sélectionner l'option de menu [Paramètres]. Presser la touche  pour confirmer le choix.

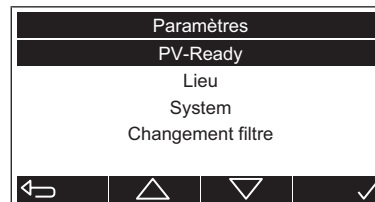
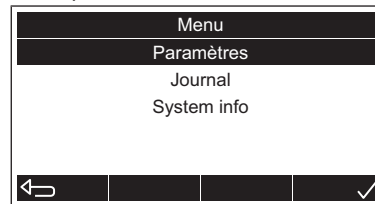

⇒ Le menu [Paramètres] s'affiche.



4.2.1 Régler la température pour PV-Ready

Cette fonction permet de régler la température à laquelle l'accumulateur est chauffé en appoint par l'élément chauffant, qui est contrôlé par un signal PV-Ready.

La fonction est activée dès qu'une température est définie. La température est définie par incréments, à une valeur comprise entre 55 et 65 °C. Le réglage [Désactivée] désactive la fonction.

Conditions:

- ✓ Le menu [Paramètres] est ouvert, ☞ «Paramètres», page 10.

1. Utiliser les touches  et  pour sélectionner l'option de menu [PV-Ready]. Presser la touche  pour confirmer le choix.

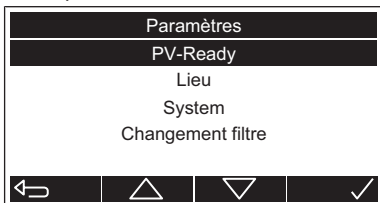

⇒ Le menu [PV-Ready] s'affiche.

2. Utiliser les touches  et  pour sélectionner le paramètre. Presser la touche  pour confirmer le paramètre.

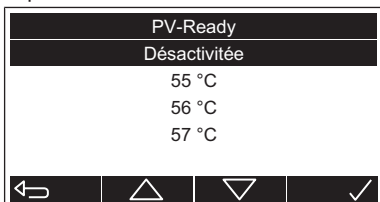

⇒ L'affichage de fonctionnement apparaît.



4.2.2 Configurer l'appareil pour le lieu de pose

Paramètres disponibles:

Paramètre	Description
[Autonome]	L'appareil est installé en pose libre. La circulation de l'air est assurée par le couvercle de sou-bassement.
[Intégré]	L'appareil est installé dans une armoire. La circulation de l'air est assurée par le conduit d'air d'alimentation ou le joint de chambre.



Conditions:

- ✓ Le menu [Paramètres] est ouvert, ☞ «Paramètres», page 10.

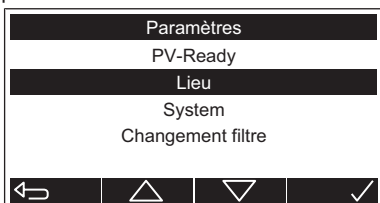
1. Utiliser les touches  et  pour sélectionner l'option de menu [Lieu]. Presser la touche  pour confirmer le choix.



⇒ Le menu [Lieu] s'affiche.

2. Utiliser les touches  et  pour sélectionner le paramètre. Presser la touche  pour confirmer le paramètre.

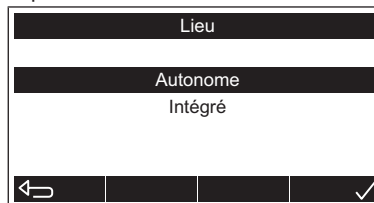



⇒ L'affichage de fonctionnement apparaît.

4.2.3 Paramètres système

Le menu [System] est ouvert comme suit:

Conditions:

- ✓ Le menu [Paramètres] est ouvert, ☞ «Paramètres», page 10.

- ▶ Utiliser les touches  et  pour sélectionner l'option de menu [System]. Presser la touche  pour confirmer le choix.

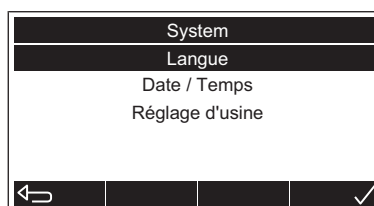
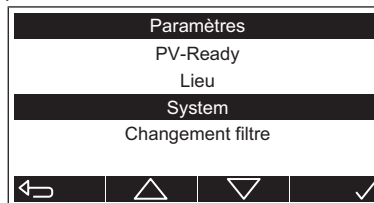



⇒ Le menu [Systeme] s'affiche.

4.2.3.1 Changer la langue

Conditions:

- ✓ Le menu [System] est ouvert, ☞ «Paramètres système», page 11.

1. Utiliser les touches  et  pour sélectionner l'option de menu [Langue]. Presser la touche  pour confirmer le choix.

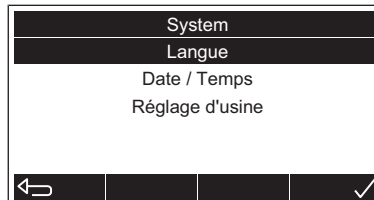

⇒ Le menu [Langue] s'affiche.

- Utiliser les touches  et  pour choisir la langue. Presser la touche  pour confirmer le paramètre.

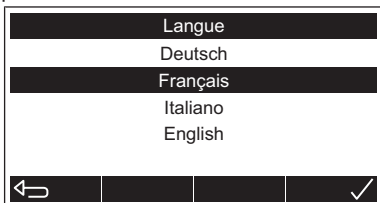



⇒ L'affichage de fonctionnement apparaît.

4.2.3.2 Régler la date et l'heure



Si aucune connexion à myNussbaum n'est établie, le passage à l'heure d'été doit être réalisé manuellement.

Conditions:

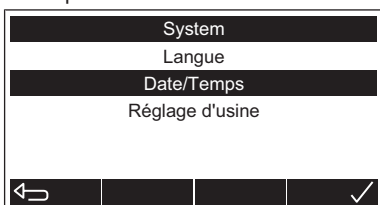
- ✓ Le menu [System] est ouvert, ☞ «Paramètres système», page 11.
- Utiliser les touches  et  pour sélectionner l'option de menu [Date/temps]. Presser la touche  pour confirmer le choix.



⇒ Le menu [Date/Temps] s'affiche.

- Utiliser les touches  et  pour définir la date et l'heure. Presser la touche  pour confirmer les réglages.

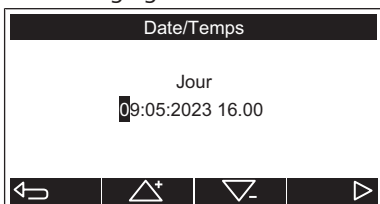

⇒ L'affichage de fonctionnement apparaît.

4.2.3.3 Restaurer les réglages d'usine

Lorsque les réglages d'usine sont restaurés, l'appareil poursuit son fonctionnement normal (une remise en service consécutive de l'appareil ne s'impose pas). Le journal d'événements n'est pas supprimé.

Paramètres disponibles:

Paramètre	Description
[Non]	Pas de restauration des réglages d'usine
[Oui]	Restauration des réglages d'usine



Conditions:

- ✓ Le menu [Système] est ouvert, ☞ «Paramètres système», page 11.

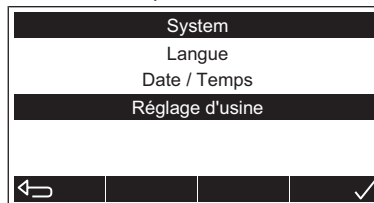
- Utiliser les touches  et  pour sélectionner l'option de menu [Réglage d'usine]. Presser la touche  pour confirmer le choix.



⇒ Le menu [Réglage d'usine] s'affiche.

- Utiliser les touches  et  pour sélectionner le paramètre. Presser la touche  pour confirmer le choix.

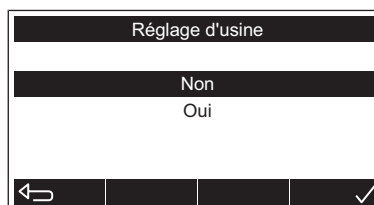

⇒ Redémarrage du logiciel de commande de l'appareil.

⇒ L'affichage de fonctionnement apparaît.

4.2.4 Confirmer le changement du filtre à air

La fonction remet à zéro le message signalant le changement du filtre à air.

Paramètres disponibles:

Paramètre	Description
[Pas changé]	Le filtre à air n'a pas été changé.
[Changé]	Le filtre à air est changé.

Conditions:

- ✓ Le menu [Paramètres] est ouvert, ☞ «Paramètres», page 10.

- Utiliser les touches  et  pour sélectionner l'option de menu [Changement filtre]. Presser la touche  pour confirmer le choix.

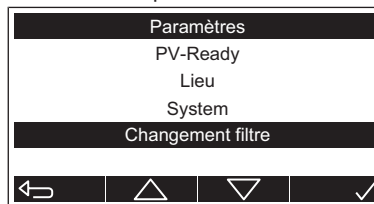

⇒ Le menu [Changement filtre] s'affiche.

- Utiliser les touches et pour sélectionner le paramètre. Presser la touche pour confirmer le paramètre.

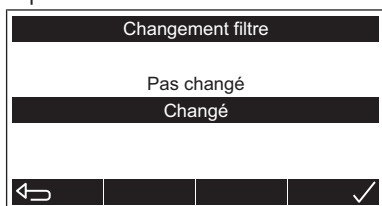

⇒ L'affichage de fonctionnement apparaît.

4.2.5 Maintenir la température

Cette fonction permet de s'assurer que l'élément chauffant intervient périodiquement pour maintenir l'accumulateur à une température de 55 °C. C'est utile en cas de besoin important en eau chaude durant une période prolongée, afin que la température ne tombe pas sous les 55 °C.

Paramètres disponibles:

Paramètre	Description
[Non]	La fonction est désactivée.
[Oui]	La fonction est activée.

Conditions:

- ✓ Le menu [Paramètres] est ouvert, ☞ «Paramètres», page 10.

- Utiliser les touches et pour sélectionner l'option de menu [Conserver temp.]. Presser la touche pour confirmer le choix.

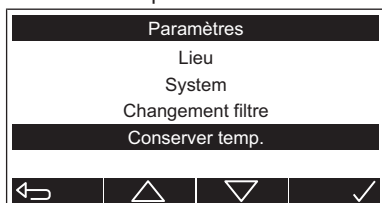

⇒ Le menu [Conserver temp.] s'affiche.

- Utiliser les touches et pour sélectionner le paramètre. Presser la touche pour confirmer le paramètre.

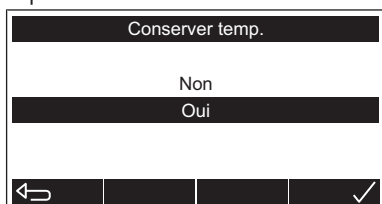

⇒ L'affichage de fonctionnement apparaît.

4.3 Journal des événements

Le journal des événements enregistre des messages d'erreurs, des avertissements et autres messages. Lorsqu'un événement est affiché, il comporte un numéro, un code, une brève description ainsi que la date et l'heure de sa survenue.

Le menu [Event] est ouvert comme suit:

Conditions:

- ✓ L'affichage de fonctionnement s'allume.

- Presser la touche [Menu].

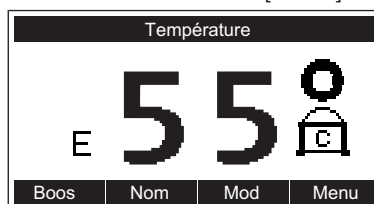

⇒ Le menu principal s'affiche.

- Utiliser les touches et pour sélectionner l'option de menu [Journal]. Presser la touche pour confirmer le choix.

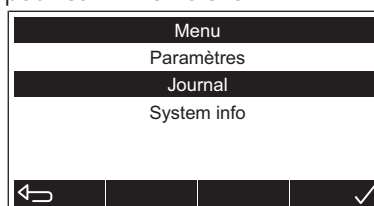

⇒ Le menu [Event] s'affiche.

- Le dernier événement est affiché. Utiliser les touches et pour afficher d'autres événements.



- Presser la touche pour quitter le menu.

⇒ L'affichage de fonctionnement apparaît.

4.4 Informations système

Le menu [System info] est ouvert comme suit:

Conditions:

- ✓ L'affichage de fonctionnement s'allume.

- Presser la touche [Menu].

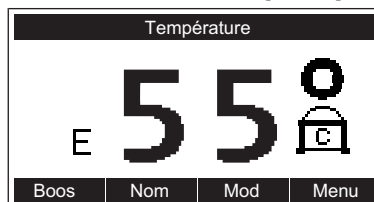

⇒ Le menu principal s'affiche.

2. Utiliser les touches et pour sélectionner l'option de menu [System info]. Presser la touche pour confirmer le choix.

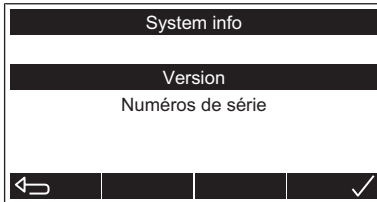
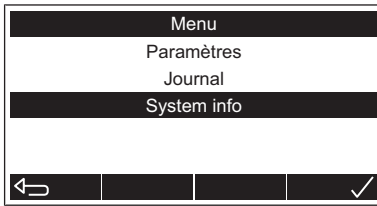

⇒ Le menu [System info] s'affiche.

4.4.1 Afficher la version des composants

Composants	Description
[Elect:]	Version de la carte-mère
[FW Haupt:]	Version du firmware du processeur principal
[FW Flash:]	Version du firmware du processeur flash
[FW Meas:]	Version du firmware du processeur de mesure

Conditions:

- ✓ Le menu [System info] est ouvert, ☞ «Informations système», page 13.
1. Utiliser les touches et pour sélectionner l'option de menu [Version]. Presser la touche pour confirmer le choix.

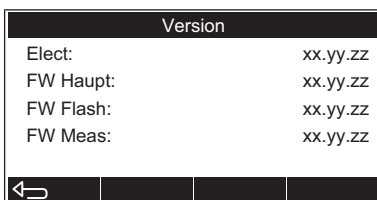
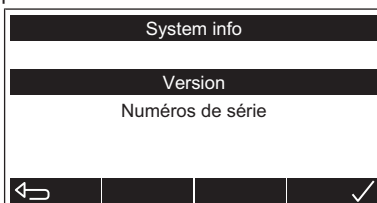

⇒ L'affichage [Version] apparaît.

2. Presser la touche pour quitter l'affichage.

⇒ L'affichage de fonctionnement apparaît.

4.4.2 Afficher les numéros de série

Composants	Description
[Dev:]	Numéro de série de l'appareil de base
[RefU:]	Numéro de série du module de pompe à chaleur
[Elec:]	Numéro de série de la carte électronique

Conditions:

- ✓ Le menu [System info] est ouvert, ☞ «Informations système», page 13.
1. Utiliser les touches et pour sélectionner l'option de menu [Numéros de série]. Presser la touche pour confirmer le choix.

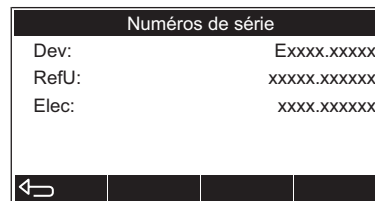
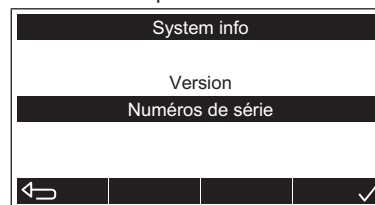

⇒ L'affichage [Numéros de série] apparaît.

2. Presser la touche pour quitter l'affichage.

⇒ L'affichage de fonctionnement apparaît.

4.5 Connexions de communication

Le chauffe-eau pompe à chaleur Aquapro-Ecotherma (appareil) est équipé d'interfaces pour communiquer avec myNussbaum et des systèmes de gestion de bâtiment. Les deux interfaces peuvent être utilisées en même temps.

Interface	Raccord	Journal
myNussbaum	WiFi / Ethernet (RJ45)	Internet TCP/IP
Système de gestion de bâtiment	WiFi / Ethernet (RJ45)	Modbus TCP/IP

4.5.1 Utiliser un smartphone ou un notebook pour accéder à l'appareil via une connexion sans fil (WiFi)

On peut établir à tout moment une connexion sans fil avec le chauffe-eau pompe à chaleur Aquapro-Ecotherma (appareil) via un terminal compatible WiFi (p. ex. smartphone ou notebook).

- ▶ Se servir du terminal pour scanner le code QR petit format sur l'étiquette passerelle IoT de l'appareil. Autre méthode: sur le terminal, on choisit le WiFi et

on tape le mot de passe dans les paramètres WiFi. Le WiFi de l'appareil (SSID) et le mot de passe (PW) sont indiqués sur l'étiquette de la passerelle IoT.



⇒ L'interface [IoT Gateway] de l'appareil s'affiche:

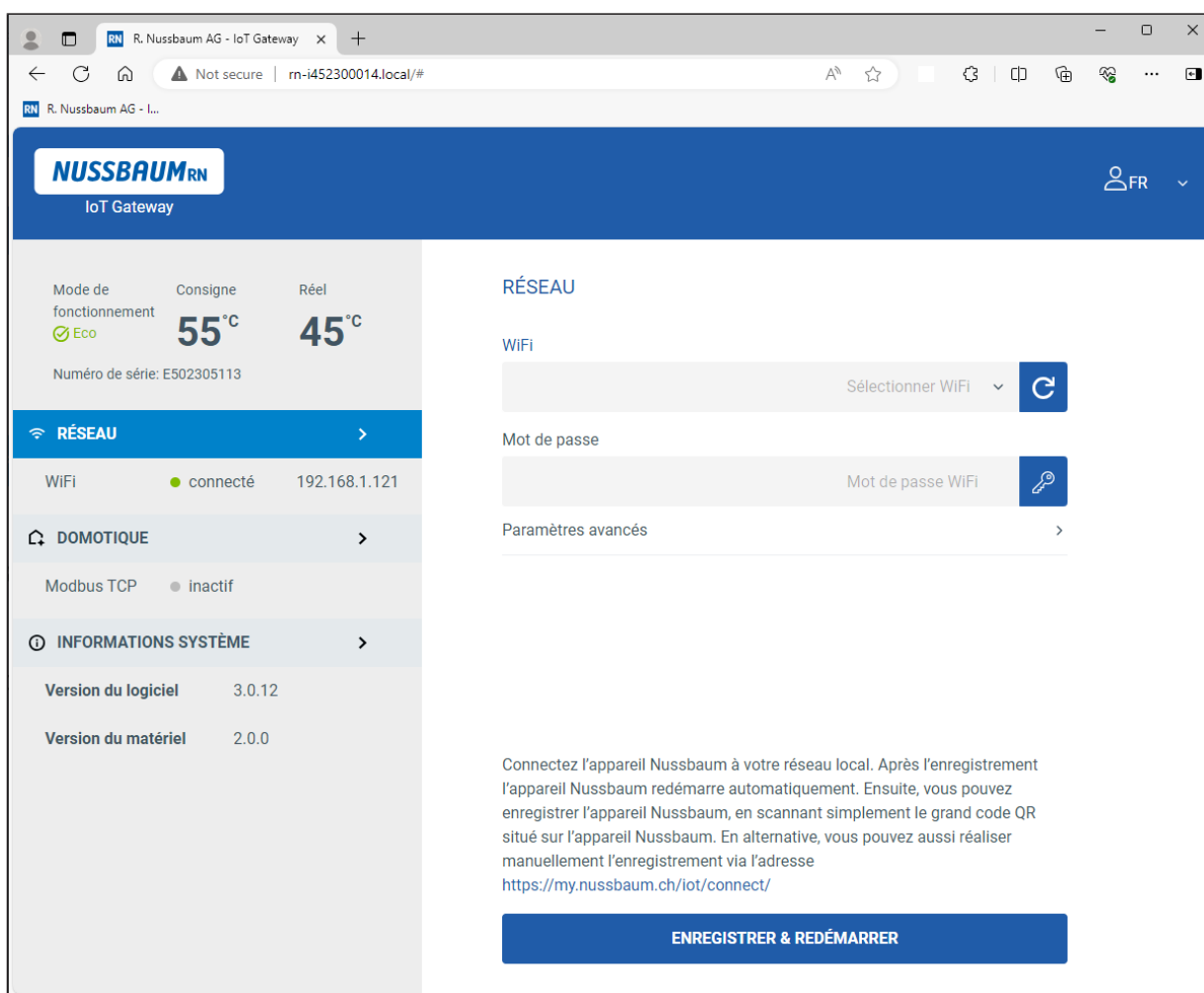

4.5.2 Connecter l'appareil à un réseau via une connexion sans fil (WiFi)

Outils d'aide:

- Terminal compatible WiFi avec scanner code QR (p. ex. smartphone ou notebook)

Conditions:

- ✓ L'appareil est raccordé au secteur.
- ✓ Il n'y a pas de câble réseau connecté à l'appareil.

1. Se servir du terminal pour scanner le petit code QR sur l'étiquette de passerelle IoT de l'appareil. Autre méthode: sur le paramétrage WiFi du terminal, choisir le WiFi et taper le mot de passe. Le WiFi de l'appareil (SSID) et le mot de passe (PW) sont indiqués sur l'étiquette de la passerelle IoT.

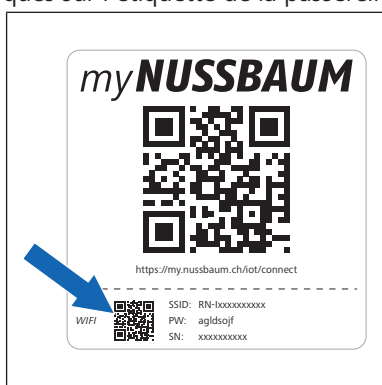

⇒ L'interface utilisateur [Passerelle IoT] s'affiche.

2. Cliquer sur le bouton [Réseau].



⇒ La fenêtre [Réseau] s'affiche.

3. Dans la liste [WiFi], sélectionner le réseau.



4. Dans le champ de saisie [Mot de passe], taper le mot de passe du réseau.

5. Si nécessaire, adapter les paramètres de réseau sous [Paramètres avancés].

6. Cliquer sur le bouton [Enregistrer & redémarrer].

⇒ La connexion WiFi au réseau est établie.

⇒ Le terminal est déconnecté de la passerelle IoT.

4.5.3 Connecter l'appareil à un réseau via un câble Ethernet

Dès que le câble réseau a été connecté sur le port Ethernet du chauffe-eau pompe à chaleur Aquapro-Ecotherma (appareil), la connexion au réseau s'établit automatiquement. Les paramètres du réseau peuvent être changés manuellement, ☞ «Paramètres manuels du réseau», page 16.

DANGER

Danger de mort par décharge électrique!

Certains composants de l'appareil sont sous une tension dangereusement élevée.

- Débrancher l'appareil du secteur avant d'en retirer le capot de protection.

Conditions:

- ✓ L'appareil a été débranché du secteur.

1. Enlever le capot de protection (1).

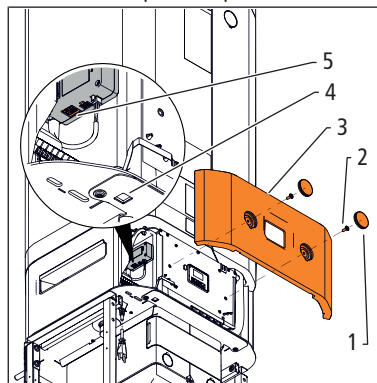

2. Faire passer le câble réseau par l'ouverture (2) et le connecter à la prise RJ45 (3).

3. Remettre le capot en place.

4. Brancher l'appareil sur le secteur.

4.5.4 Paramètres manuels du réseau

Le chauffe-eau pompe à chaleur Aquapro-Ecotherma (appareil) récupère automatiquement la configuration LAN ou WiFi dans le routeur. On peut aussi choisir de paramétrer manuellement la configuration du réseau, comme suit:

Outils d'aide:

- Terminal compatible WiFi avec scanner code QR (p. ex. smartphone ou notebook)

Conditions:

✓ L'appareil est raccordé au secteur.

1. Se servir du terminal pour scanner le code QR petit format sur l'étiquette passerelle IoT de l'appareil ou choisir le WiFi de l'appareil sur le terminal puis taper le mot de passe. Le WiFi de l'appareil (SSID) et le mot de passe sont indiqués sur l'étiquette de la passerelle IoT.

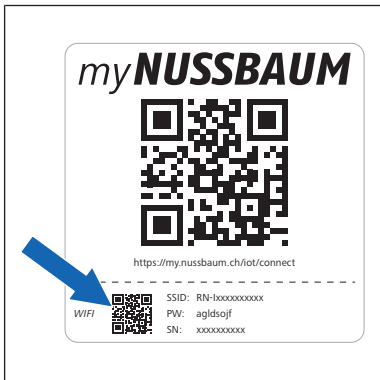

⇒ L'interface [Passerelle IoT] s'affiche.

2. Cliquer sur le bouton [Réseau].



4.5.5 Paramètres pare-feu

Si un pare-feu est utilisé, les connexions suivantes doivent être valides:

Sens	Journal	Port	Hôte	Description
Sortant	TCP	443	global.azure-devices-provisioning.net	Azure DPS*
Sortant	TCP	443	hub-myrrn-prd.azure-devices.net	IoT-Hub*
Sortant	UDP	123	ntp11.metas.ch ntp12.metas.ch ntp13.metas.ch	Serveur de temps NTP
Sortant	UDP	53	*	DNS, en l'absence de DNS local

*nécessaire uniquement pour la communication avec myNussbaum

⇒ La fenêtre [Réseau] s'affiche.

3. Cliquer sur le symbole à côté de [Paramètres avancés].

⇒ La fenêtre [Paramètres avancés] s'affiche.

4. Cliquer sur le bouton [Statique].

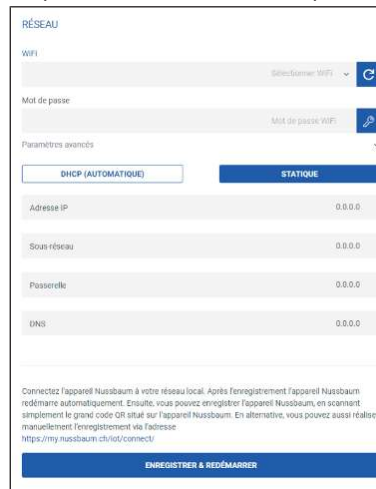

5. Dans les champs de saisie [Adresse IP], [Sous-réseau], [Passerelle] et [DNS], taper les paramètres de réseau.

6. Cliquer sur le bouton [Enregistrer & redémarrer].

4.6 myNussbaum

4.6.1 Enregistrer l'appareil sur myNussbaum

Outils d'aide:

- Terminal avec scanner code QR (p. ex. smartphone ou notebook)

Conditions:

- ✓ L'appareil est raccordé à Internet, «Connexions de communication», page 14.

1. Scanner le code QR grand format sur l'étiquette passerelle IoT de l'appareil.

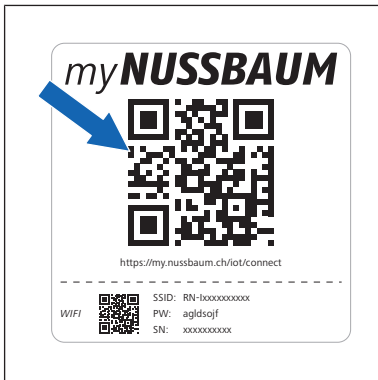

⇒ Le portail de l'appareil s'affiche.

2. Cliquer sur le bouton [Enregistrer l'appareil].
⇒ La fenêtre d'ouverture de session s'affiche.
3. Ouvrir une session ou créer un nouveau compte utilisateur.
⇒ La fenêtre d'enregistrement s'affiche.
4. Dans les champs de saisie, entrer un nom d'appareil et le lieu de l'appareil. Cliquer sur le bouton [Enregistrer l'appareil].
⇒ Le menu [Détails de l'appareil] s'affiche.

4.6.2 Signaler un problème

Des messages textes peuvent être envoyés à tout moment à Nussbaum. On peut par exemple signaler des problèmes relatifs au fonctionnement de l'appareil.

Outils d'aide:

- Terminal avec scanner code QR (p. ex. smartphone ou notebook)

1. Scanner le code QR grand format sur l'étiquette passerelle IoT de l'appareil.



⇒ Le portail de l'appareil s'affiche.

2. Cliquer sur le bouton [Signaler un problème].
3. Remplir le formulaire.
4. Cliquer sur le bouton [Envoyer].

4.6.3 Ouvrir détails de l'appareil

Le menu [Détails de l'appareil] comprend les affichages et menus suivants:

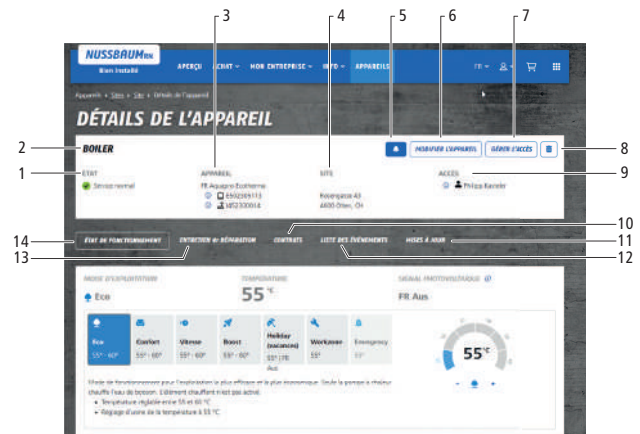

1	[Etat]: indique l'état de fonctionnement de l'appareil	8	Supprimer l'appareil sur myNussbaum
2	Nom d'appareil (exemple)	9	[Accès]: indique les personnes et leur autorisation d'accès
3	[Appareil]: indique les caractéristiques: Désignation du produit, numéros de série de l'appareil et de la passerelle IoT	10	
4	[Site]: indique l'adresse du lieu où se trouve l'appareil	11	
5	Options pour notifications	12	
		1	Menu [Contrats]
		0	
		1	Menu [Mises à jour]
		1	Menu [Liste des événements]

6	Menu [Modifier l'appareil]: permet de modifier les indications dans l'appareil	1	Menu [Entretien et réparation]
7	Menu [Gérer l'accès]: permet de modifier les autorisations d'accès	3	Menu [Etat de fonctionnement]

Outils d'aide:

- Terminal avec scanner code QR (p. ex. smartphone ou notebook)

Conditions:

- ✓ L'appareil est enregistré sur myNussbaum.
1. Scanner le code QR grand format sur l'étiquette passerelle IoT de l'appareil.

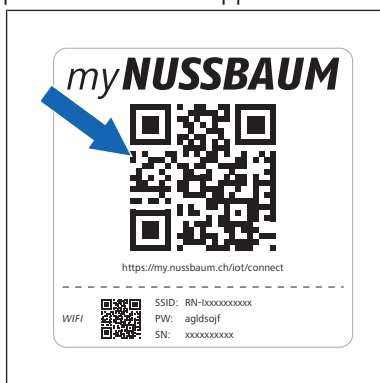

⇒ Le portail de l'appareil s'affiche.

2. Cliquer sur le bouton [Accéder à l'appareil].

⇒ La fenêtre d'ouverture de session s'affiche.

3. Se connecter avec le nom d'utilisateur et le mot de passe

⇒ Le menu [Détails de l'appareil] s'affiche.

4.6.3.1 Etat de fonctionnement

Dans le menu [Etat de fonctionnement], on peut changer le mode de fonctionnement et régler la température de l'accumulateur.



1	Le menu [Mode d'exploitation]: permet de changer le mode de fonctionnement	3	[Signal photovoltaïque]: indique l'état de PV-Ready: [Arrêt] / [Marche]
2	[Température]: indique la température actuelle de l'accumulateur	4	Sélecteur de température: permet de régler la température de l'accumulateur

Conditions:

- ✓ Le menu [Détails de l'appareil] est ouvert, «Ouvrir détails de l'appareil», page 18.

1. Cliquer sur le bouton [Etat de fonctionnement].

2. Pour modifier le mode de fonctionnement, cliquer sur le symbole correspondant.

⇒ Le bouton prend une couleur bleue.

3. Pour régler la température de l'accumulateur, cliquer sur les symboles [+] ou [-] sur le sélecteur de température.

4.6.3.2 Entretien et réparation

Le menu [Entretien et réparation] comprend des fonctions pour afficher des commandes de maintenance et de réparation et saisir des messages de service relatifs à l'appareil.

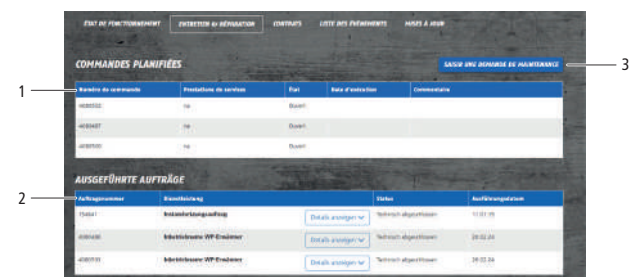

1	[Commandes planifiées]: affiche la liste des travaux de service planifiés	3	Menu [Saisir une demande de maintenance]: permet d'envoyer un message de service à Nussbaum
2	[Commandes exécutées]: présente la liste des travaux de service réalisés		

4.6.3.3 Contrats

Le menu [Contrats] sert à afficher et à demander des contrats se rapportant à l'appareil.

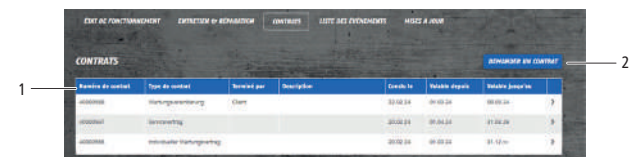

1	[Contrats]: présente la liste des contrats de maintenance	2	Menu [Demander un contrat]: permet d'envoyer une demande de contrat de maintenance à Nussbaum.
---	---	---	--

4.6.3.4 Liste des événements

La liste des événements sert à enregistrer les messages d'erreur, avertissements et informations.



1 [Événements]: présente la liste des événements par ordre chronologique

2 Menu [Saisir message de service]: sert à envoyer un message de service à Nussbaum.

4.6.3.5 Mises à jour

Le menu [Mises à jour] contient des fonctions pour installer des mises à jour de logiciel.

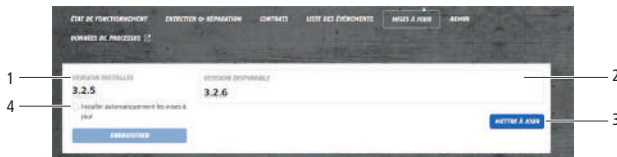

1 [Version installée]: renseigne sur le numéro de série du logiciel installé

3 Bouton [Mettre à jour]: démarre l'installation des mises à jour disponibles.

2 [Version disponible]: indique les mises à jour de logiciel disponibles

4 Fonction [Installer automatiquement les mises à jour]: sert à activer et à désactiver l'installation automatique des mises à jour de logiciel

Conditions:

✓ Le menu Détails de l'appareil est ouvert, «Ouvrir détails de l'appareil», page 18.

1. Cliquer sur le bouton [Mises à jour].

2. Activer la fonction [Installer automatiquement les mises à jour] et cliquer sur le bouton [Enregistrer].

⇒ L'installation automatique de mises à jour est activée.

4.7 Système de gestion de bâtiment

4.7.1 Caractéristiques techniques

Le chauffe-eau pompe à chaleur Aquapro-Ecotherma (appareil) communique avec un système de gestion de bâtiment via Modbus TCP/IP. La connexion s'opère via le port standard TCP 502. La communication Modbus ne nécessite pas de login et n'est pas cryptée.

4.7.2 Registres Modbus TCP/IP

L'interface utilise les registres Modbus TCP/IP suivants:

Adresse de registre	Type	Types de données	Description
30001	Input Register (RO)	16-Bit Integer	Etat de fonctionnement: 1: Exploitation normale, 0: Standby
30002	Input Register (RO)	16-Bit Integer	Température réelle en dixième de degré Celsius (p. ex. 205 correspond à 20.5 °C)
30003	Input Register (RO)	16-Bit Integer	Message d'erreur ou avertissement actif: 1: oui, 0: non
30004	Input Register (RO)	16-Bit Integer Array [10]	Numéro de série comme ASCII-Array. Chaque registre contient un octet de caractère (p. ex. E502305113 correspond à 45 35 30 32 33 30 35 31 31 33)
30014	Input Register (RO)	16-Bit Integer Array [10]	Numéro de série de la passerelle IoT comme ASCII-Array. Chaque registre contient un octet de caractère (p. ex. I452300014 correspond à 49 34 35 32 33 30 30 30 31 34)
30024	Input Register (RO)	16-Bit Integer	Code du dernier événement actif
30025	Input Register (RO)	16-Bit Integer	Sous-code du dernier événement actif
30026	Input Register (RO)	16-Bit Integer	Classe du dernier événement actif: 0: Aucun, 1: Fatal, 2: Semi-fatal, 3: Temporaire, 4: Action, 5: Info
30027	Input Register (RO)	16-Bit Integer	Signal PV-Ready: 1: on, 0: off
40001	Holding Register (RW)	16-Bit Integer	Mode de fonctionnement: 1: [Eco], 2: [Comfort 250], 3: [Speed], 4: [Holiday], 5: [Work-zone], 6: [Emergency], 7: [Boost], 8: [Comfort 300]

Adresse de registre	Type	Types de données	Description
40002	Holding Register (RW)	16-Bit Integer	Température de consigne en dixième de degré Celsius, plage de valeurs: 55 ... 60 (p. ex. 550 correspond à 55 °C, uniquement valeurs entières, les saisies sont arrondies)
40003	Holding Register (RW)	16-Bit Integer	Durée du mode de fonctionnement [Holiday] en jours, plage de valeurs: 7 ... 63

4.7.3 Activer Modbus TCP/IP

Outils d'aide:

- Terminal compatible WiFi avec scanner code QR (p. ex. smartphone ou notebook)

Conditions:

- ✓ L'appareil est connecté au système de gestion de bâtiment via WiFi ou câble réseau, ☞ «Connexions de communication», page 14.
- ✓ L'appareil est raccordé au secteur.

1. Se servir du terminal pour scanner le code QR petit format sur l'étiquette passerelle IoT de l'appareil ou, dans les paramètres WiFi, choisir le WiFi de l'appareil et saisir le mot de passe. Le WiFi de l'appareil (SSID) et le mot de passe (PW) sont indiqués sur l'étiquette de la passerelle IoT.

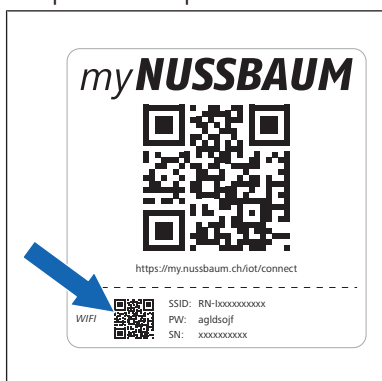

⇒ L'interface [IoT Gateway] s'affiche.

2. Cliquer sur le bouton [Domotique].



⇒ La fenêtre [Domotique] s'affiche.

3. Activer le curseur [Activer Modbus].

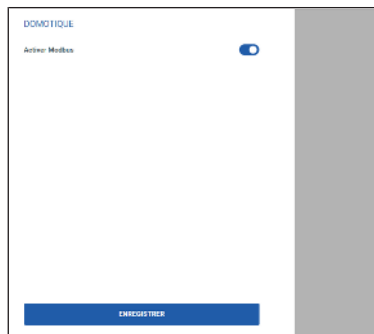

4. Cliquer sur le bouton [Enregistrer].

5 Maintenance

5.1 Nettoyer l'appareil

1. En cas de besoin, essuyer l'appareil avec un chiffon légèrement humide. Ne pas utiliser de produits d'entretien abrasifs, contenant du chlore ou des solvants.
2. Maintenir le panneau de commande au sec.

5.2 Remplacer le filtre à air

REMARQUE

Filtre à air manquant ou défectueux

L'appareil peut perdre en performance si le filtre à air 68961 est absent ou défectueux.

- ▶ S'assurer de la présence du filtre à air.
- ▶ En cas de message d'erreur à cet effet, changer le filtre à air.

1. Retirer le couvercle (1) du corps du filtre à air (seul le produit 68010 a un couvercle).

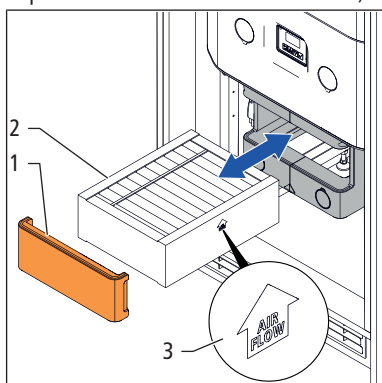

2. Extraire le filtre à air (2).
3. Engager le nouveau filtre à air 68961 dans le corps du filtre à air jusqu'à la butée. Le symbole de la flèche (3) sur le filtre à air est tourné vers le haut. Remettre le couvercle.
4. Remettre à zéro le message de changement du filtre à air, ☞ «Confirmer le changement du filtre à air», page 12.

5.3 Contrôler le dispositif de décompression

Le dispositif de décompression de l'appareil (p. ex. la soupape de sûreté ou le groupe de sûreté) doit être régulièrement contrôlé.

6.2 Tableau des dysfonctionnements

Le code d'erreur est indiqué sur l'écran de l'appareil et dans myNussbaum.

Problème / code d'erreur	Cause	Mesure
Production d'eau chaude insuffisante.	Le mode de fonctionnement choisi ne convient pas pour les besoins en eau chaude.	Adapter le mode de fonctionnement, ☞ «Réglage le mode de fonctionnement», page 8.
	L'appareil est entartré.	contacter R. Nussbaum AG: par téléphone au 0848 700 600 ou saisir une demande de service sur myNussbaum, ☞ «Entretien et réparation», page 19.
	L'air entrant dans l'appareil est trop chaud ou trop froid.	S'adresser au technicien sanitaire correspondant.

1. Vérifier tous les 6 mois que le dispositif de décompression est bien accessible et que l'écoulement n'est pas entravé. S'assurer de visu qu'il n'y a pas de défauts d'étanchéité. Si des défauts sont constatés, faire appel à un technicien sanitaire.
2. Faire contrôler le dispositif de décompression tous les 12 mois par un technicien sanitaire.

6 Dépannage

6.1 Signaler un problème





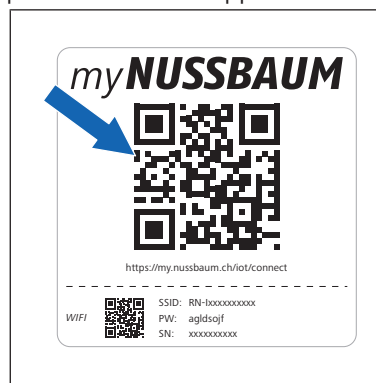

Des messages textes peuvent être envoyés à tout moment à Nussbaum. On peut par exemple signaler des problèmes relatifs au fonctionnement de l'appareil.









Outils d'aide:







- Terminal avec scanner code QR (p. ex. smartphone ou notebook)
1. Scanner le code QR grand format sur l'étiquette passerelle IoT de l'appareil.















- ⇒ Le portail de l'appareil s'affiche.
2. Cliquer sur le bouton [Signaler un problème].
3. Remplir le formulaire.
4. Cliquer sur le bouton [Envoyer].

Problème / code d'erreur	Cause	Mesure
Aucune eau chaude n'est disponible sur les robinets de puisage.	L'appareil n'est pas en service.	contacter R. Nussbaum AG: par téléphone au 0848 700 600 ou saisir une demande de service sur myNussbaum, ☎ «Entretien et réparation», page 19.
	La distribution d'eau chaude est coupée.	S'adresser au technicien sanitaire correspondant.
	L'installation sanitaire est défectueuse.	
La température de l'eau chaude est trop élevée.	La température réglée de l'accumulateur ne convient pas.	Adapter la température de l'accumulateur, ☎ «Changer la température de l'accumulateur», page 8. Si le problème persiste: contacter R. Nussbaum AG: par téléphone au 0848 700 600 ou saisir une demande de service sur myNussbaum, ☎ «Entretien et réparation», page 19.
Un dommage mécanique a été constaté sur l'appareil.	—	Débrancher l'appareil du secteur. contacter R. Nussbaum AG: par téléphone au 0848 700 600 ou saisir une demande de service sur myNussbaum, ☎ «Entretien et réparation», page 19.
11	Erreur électronique	Presser la touche  pour arrêter le signal sonore. Utiliser la touche  pour sélectionner l'option de menu [Redémarrer] afin de redémarrer l'appareil. Si le problème persiste: contacter R. Nussbaum AG: par téléphone au 0848 700 600 ou saisir une demande de service sur myNussbaum, ☎ «Entretien et réparation», page 19.
12	Erreur électronique	
13	Erreur électronique	
14	Erreur électronique	
17	La batterie d'appoint de la partie électronique est épuisée.	Presser la touche  pour arrêter le signal sonore. Utiliser la touche  pour sélectionner l'option de menu [Confirmer]. contacter R. Nussbaum AG: par téléphone au 0848 700 600 ou saisir une demande de service sur myNussbaum, ☎ «Entretien et réparation», page 19.
18	Erreur électronique	Presser la touche  pour arrêter le signal sonore. Utiliser la touche  pour sélectionner l'option de menu [Redémarrer] afin de redémarrer l'appareil. Si le problème persiste: contacter R. Nussbaum AG: par téléphone au 0848 700 600 ou saisir une demande de service sur myNussbaum, ☎ «Entretien et réparation», page 19.
19	Erreur logiciel	
20	Erreur logiciel	
21	Erreur logiciel	

Problème / code d'erreur	Cause	Mesure
31	Erreur logiciel	<p>Presser la touche  pour arrêter le signal sonore.</p> <p>Utiliser la touche  pour sélectionner l'option de menu [Confirmer].</p> <p>Si le problème persiste: contacter R. Nussbaum AG: par téléphone au 0848 700 600 ou saisir une demande de service sur myNussbaum, ☎ «Entretien et réparation», page 19.</p>
32	Erreur système	<p>Presser la touche  pour arrêter le signal sonore.</p> <p>Utiliser la touche  pour sélectionner l'option de menu [Redémarrer] afin de redémarrer l'appareil.</p> <p>Si le problème persiste: contacter R. Nussbaum AG: par téléphone au 0848 700 600 ou saisir une demande de service sur myNussbaum, ☎ «Entretien et réparation», page 19.</p>
33	L'horloge n'a pas été mise à l'heure.	<p>Presser la touche  pour arrêter le signal sonore.</p> <p>Mettre à jour la date et l'heure de l'appareil, ☎ «Régler la date et l'heure», page 12.</p>
36	Erreur ventilateur	<p>Presser la touche  pour arrêter le signal sonore.</p> <p>Utiliser la touche  pour sélectionner l'option de menu [Redémarrer] afin de redémarrer l'appareil.</p> <p>Si le problème persiste: contacter R. Nussbaum AG: par téléphone au 0848 700 600 ou saisir une demande de service sur myNussbaum, ☎ «Entretien et réparation», page 19.</p> <p>Pour maintenir la disponibilité d'eau chaude jusqu'à ce que le problème soit résolu, l'option de menu [Mode Emergency] permet de mettre l'appareil en mode de fonctionnement auxiliaire [Emergency] durant un temps limité.</p>
37	Erreur ventilateur	<p>Presser la touche  pour arrêter le signal sonore.</p> <p>Utiliser la touche  pour sélectionner l'option de menu [Redémarrer] afin de redémarrer l'appareil.</p> <p>Si le problème persiste: contacter R. Nussbaum AG: par téléphone au 0848 700 600 ou saisir une demande de service sur myNussbaum, ☎ «Entretien et réparation», page 19.</p>

Problème / code d'erreur	Cause	Mesure
39	Erreur pompe à chaleur	<p>Presser la touche  pour arrêter le signal sonore.</p> <p>Utiliser la touche  pour sélectionner l'option de menu [Redémarrer] afin de redémarrer l'appareil.</p> <p>Si le problème persiste: contacter R. Nussbaum AG: par téléphone au 0848 700 600 ou saisir une demande de service sur myNussbaum, ☎ «Entretien et réparation», page 19.</p> <p>Pour maintenir la disponibilité d'eau chaude jusqu'à ce que le problème soit résolu, l'option de menu [Mode Emergency] permet de mettre l'appareil en mode de fonctionnement auxiliaire [Emergency] durant un temps limité.</p>
40	Erreur pompe à chaleur	Presser la touche  pour arrêter le signal sonore.
41	Erreur élément chauffant	
42	Erreur élément chauffant	Utiliser la touche  pour sélectionner l'option de menu [Redémarrer] afin de redémarrer l'appareil.
43	Erreur capteur (circuit frigorigène)	<p>Si le problème persiste: contacter R. Nussbaum AG: par téléphone au 0848 700 600 ou saisir une demande de service sur myNussbaum, ☎ «Entretien et réparation», page 19.</p>
51	La ventilation est entravée.	<p>Presser la touche  pour arrêter le signal sonore.</p> <p>Vérifier que les entrées d'air sur l'armoire permettent une ventilation sans entrave de l'appareil.</p> <p>Utiliser la touche  pour sélectionner l'option de menu [Redémarrer] afin de redémarrer l'appareil.</p> <p>Si le problème persiste: contacter R. Nussbaum AG: par téléphone au 0848 700 600 ou saisir une demande de service sur myNussbaum, ☎ «Entretien et réparation», page 19.</p> <p>Pour maintenir la disponibilité d'eau chaude jusqu'à ce que le problème soit résolu, l'option de menu [Mode Emergency] permet de mettre l'appareil en mode de fonctionnement auxiliaire [Emergency] durant un temps limité.</p>

Problème / code d'erreur	Cause	Mesure
53	Erreur circuit frigorigène	Presser la touche  pour arrêter le signal sonore.
54	Erreur circuit frigorigène	
55	Erreur circuit frigorigène	Utiliser la touche  pour sélectionner l'option de menu [Redémarrer] afin de redémarrer l'appareil. Si le problème persiste: contacter R. Nussbaum AG: par téléphone au 0848 700 600 ou saisir une demande de service sur myNussbaum, ☎ «Entretien et réparation», page 19. Pour maintenir la disponibilité d'eau chaude jusqu'à ce que le problème soit résolu, l'option de menu [Mode Emergency] permet de mettre l'appareil en mode de fonctionnement auxiliaire [Emergency] durant un temps limité.
56	L'accumulateur n'est pas rempli.	Vérifier l'alimentation en eau froide de l'appareil. Utiliser la touche  pour sélectionner l'option de menu [Redémarrer] afin de redémarrer l'appareil. Si le problème persiste: contacter R. Nussbaum AG: par téléphone au 0848 700 600 ou saisir une demande de service sur myNussbaum, ☎ «Entretien et réparation», page 19.
57	Surtempérature (erreur capteur)	Presser la touche  pour arrêter le signal sonore. Utiliser la touche  pour sélectionner l'option de menu [Redémarrer] afin de redémarrer l'appareil. Si le problème persiste: contacter R. Nussbaum AG: par téléphone au 0848 700 600 ou saisir une demande de service sur myNussbaum, ☎ «Entretien et réparation», page 19.
110	La durée de fonctionnement du mode initial est dépassée.	Presser la touche  pour arrêter le signal sonore. Pour continuer à exploiter l'appareil pendant 30 jours supplémentaires en mode initial, sélectionner l'option de menu [Poursuivre l'exploitation]. Il est nécessaire de mettre en service l'appareil: contacter R. Nussbaum AG: Téléphoner au 0848 700 600
114	La durée de vie du filtre à air a expiré.	Presser la touche  pour arrêter le signal sonore. Changer le filtre à air, ☎ «Remplacer le filtre à air», page 22. Pour confirmer le changement de filtre à air, sélectionner l'option de menu [Filtre changé]. Pour supprimer le message, sélectionner l'option de menu [Ignorer]. Le message réapparaît 6 mois plus tard.

Problème / code d'erreur	Cause	Mesure
115	Le filtre à air n'est plus assez performant.	<p>Presser la touche  pour arrêter le signal sonore.</p> <p>Changer le filtre à air, ☞ «Remplacer le filtre à air», page 22.</p> <p>Pour confirmer le changement de filtre à air, sélectionner l'option de menu [Filtre changé].</p> <p>Pour supprimer le message, sélectionner l'option de menu [Ignorer]. Le message réapparaît 6 mois plus tard.</p>
117	Le détecteur d'eau a détecté de l'eau.	<p>Presser la touche  pour arrêter le signal sonore.</p> <p>Vérifier la présence d'une fuite d'eau sur l'appareil, les raccordements d'eau ou les conduites d'eau. Si une fuite est constatée, faire appel à un technicien sanitaire.</p> <p>Utiliser la touche  pour sélectionner l'option de menu [Redémarrer] afin de redémarrer l'appareil.</p> <p>Si le problème persiste: contacter R. Nussbaum AG: par téléphone au 0848 700 600 ou saisir une demande de service sur myNussbaum, ☞ «Entretien et réparation», page 19.</p>
119	L'intervalle de maintenance réglée sur l'appareil indique qu'une maintenance s'impose.	<p>Presser la touche  pour arrêter le signal sonore.</p> <p>contacter R. Nussbaum AG: par téléphone au 0848 700 600 ou saisir une demande de service sur myNussbaum, ☞ «Entretien et réparation», page 19.</p> <p>Pour supprimer le message, sélectionner l'option de menu [Ignorer]. Le message réapparaît 6 mois plus tard.</p>
119	Le délai (6 mois) pour la maintenance de l'appareil a expiré.	<p>Presser la touche  pour arrêter le signal sonore.</p> <p>contacter R. Nussbaum AG: par téléphone au 0848 700 600 ou saisir une demande de service sur myNussbaum, ☞ «Entretien et réparation», page 19.</p>
1000	L'appareil n'est pas raccordé à Internet.	<p>Vérifier la connexion de l'appareil à Internet, ☞ «Connexions de communication», page 14.</p>
1001	Echec de la mise à jour du logiciel.	<p>Sur myNussbaum, vérifier que la fonction de téléchargement automatique des mises à jour du logiciel est activée, ☞ «Mises à jour», page 20.</p> <p>Attendre que s'opère la mise à jour automatique du logiciel.</p> <p>Si le problème persiste: contacter R. Nussbaum AG: par téléphone au 0848 700 600 ou saisir une demande de service sur myNussbaum, ☞ «Entretien et réparation», page 19.</p>

7 Elimination



Trier le produit et l'emballage dans les groupes de matériaux respectifs (p. ex. papier, métaux, plastiques ou métaux non ferreux) et les éliminer conformément à la législation suisse.

Les composants électroniques et les piles ou batteries ne doivent pas être jetés dans les ordures ménagères, mais doivent être éliminés conformément à la directive DEEE 2002/96/CE.

Informations complémentaires et dernière édition de ce document disponibles sur notre site Web www.nussbaum.ch.



68000 68010 68020 68030 68080

Wir verteilen Wasser

Die R. Nussbaum AG, 1903 gegründet, ist ein eigenständiges Schweizer Familienunternehmen, beschäftigt rund 500 Mitarbeitende und gehört zu den führenden Herstellern von Armaturen, Verteilsystemen und individuellen Gesamtlösungen im Bereich Sanitär- und Heiztechnik. Von unserem Hauptsitz in Olten aus vertreiben wir unser breites Produktsortiment über ein eigenes Filialnetz an Installierende in der ganzen Schweiz.

Für weitere Informationen wenden Sie sich bitte an Ihren Installateur resp. Nussbaum. Dort erhalten Sie kompetente Auskunft über sämtliche Nussbaum Produkte.

Nous distribuons de l'eau

R. Nussbaum SA, entreprise familiale suisse indépendante fondée en 1903, emploie près de 500 collaborateurs et compte parmi les fabricants leaders de robinetteries, de systèmes de distribution et de solutions globales individuelles dans le domaine de la technique sanitaire et de chauffage. Depuis notre siège d'Olten, nous proposons un large assortiment de produits au travers de notre réseau de succursales et installateurs/trices dans toute la Suisse.

Pour plus d'informations, veuillez vous adresser à votre installateur resp. Nussbaum. Vous y recevrez des informations compétentes sur l'ensemble des produits Nussbaum.

Distribuiamo acqua

La società R. Nussbaum SA, fondata nel 1903, è un'azienda svizzera indipendente di proprietà familiare che impiega ben 500 dipendenti ed è tra i principali produttori di rubinetteria, sistemi di distribuzione e soluzioni integrali personalizzate nel settore della tecnica idrosanitaria e di riscaldamento. Dalla nostra sede sociale di Olten commercializziamo, attraverso la rete di succursali Nussbaum, la nostra ampia gamma di prodotti rifornendo installatrici e installatori in tutta la Svizzera.

Per ulteriori informazioni non esitate a rivolgervi al vostro installatore resp. Nussbaum. Qui riceverete informazioni competenti su tutti i prodotti della Nussbaum.



NUSSBAUM^{RN}

Gut installiert Bien installé Ben installato

Hersteller Armaturen und Systeme Sanitär- und Heiztechnik
Fabricant de robinetterie et systèmes de technique sanitaire et chauffage
Produttore di rubinetteria e sistemi di tecnica idrosanitaria e di riscaldamento
ISO 9001 / 14001 / 45001

Basel, Bern, Biel, Brig, Buchs, Carouge, Crissier, Giubiasco, Givisiez, Gwatt-Thun,
Kriens, Sion, Steinhausen/Zug, St. Gallen, Trimbach, Winterthur, Zürich

R. Nussbaum AG | SA
Hauptsitz | Siège social | Sede sociale

Martin-Disteli-Strasse 26
Postfach, CH-4601 Olten

062 286 81 11
info@nussbaum.ch

nussbaum.ch