

Optiflex-Flowpress-Verbindung

1 Systemgewährleistung

1.1 Nussbaum Gewährleistung

Voraussetzung für unsere umfassende Systemgewährleistung gemäss unserer Gewährleistungsvereinbarung mit dem Schweizerisch-Liechtensteinischen Gebäudetechnikverband (suissetec) sowie für die Systemsicherheit ist die ausschliessliche Verwendung von Nussbaum Systemkomponenten. Diese sind mit dem jeweiligen Systemnamen, «RN» oder «NUSSBAUM» gekennzeichnet. Bei einer Verwendung von Fremdprodukten anderer Hersteller (Mischinstallationen) erlischt die Systemgewährleistung gemäss unserer Gewährleistungsvereinbarung.

Für die vollumfängliche Systemgewährleistung auf Pressverbindungen sind somit zwingend Nussbaum Pressbacken bzw. Pressringe zu verwenden.

Nussbaum Pressverbindungen sind nur mit Nussbaum Presswerkzeugen und Pressbacken/-ringen von uns geprüft. Der Einsatz von Fremd-Presswerkzeugen wird somit nicht empfohlen, ist aber unter gewissen Voraussetzungen technisch möglich:

- Die Backenaufnahme muss für die Aufnahme von Nussbaum Pressbacken geeignet sein.
- Das Presswerkzeug muss genügend Presskraft erzeugen, um eine vollständige Verpressung zu gewährleisten (24 kN bis Ø 35 oder 32 kN bis Ø 108).
- Die Presskraft darf aber nicht zu hoch sein, da sonst die Backen beschädigt werden oder gar brechen könnten.

Die Eignung von Fremd-Presswerkzeugen muss vom jeweiligen Hersteller bestätigt werden. Von der R. Nussbaum AG wird in keinem Fall eine Gewährleistung für die korrekte Funktion von Fremd-Presswerkzeugen im Zusammenhang mit Nussbaum Produkten übernommen.

Bei Dichtheitsprüfungen von Nussbaum Verbindungen darf die Leckortung ausschliesslich mit dem Nussbaum Lecksuchspray durchgeführt werden.

2 Weiterführende Informationen

Für die Planung und Ausführung von Nussbaum Installationen müssen die technischen Dokumente von Nussbaum berücksichtigt werden.

3 Montage und Inbetriebnahme

3.1 Optiflex-Flowpress-Verbindung herstellen

Voraussetzung für die Systemsicherheit einer Optiflex-Installation ist die ausschliessliche Verwendung von Optiflex-Systemkomponenten (vgl. auch ☞ «Nussbaum Gewährleistung», Seite 1).

Benötigtes Werkzeug und Zubehör:

- Spezialschere 87192.31 oder 87194.31 für die Rohre mit Ø 16, 20 und 25 mm
- Rohrabschneider 87089.21 oder 87089.31 für die Rohre mit Ø 32, 40, 50 und 63 mm
- Presswerkzeug 83100.21, 83100.21 oder 83110.21

1. Rohre mit Ø 16, 20 oder 25 mm und das Schutzrohr mit der Spezialschere rechtwinklig ablängen. Dabei die inneren Klingen benutzen. Rohre mit Ø 32, 40, 50 und 63 mm mit dem Rohrabschneider ablängen.

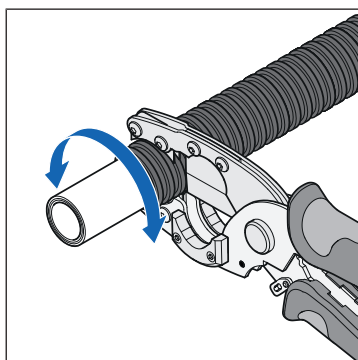
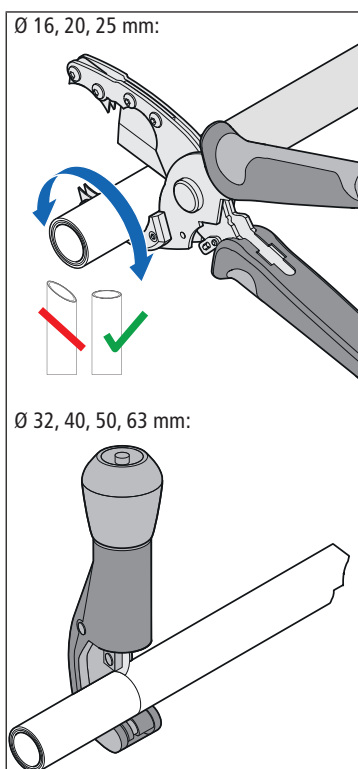

2. Das Schutzrohr mit der Spezialschere ablängen. Dabei den Schutzrohrabschneider benutzen.
3. Das Rohrende auf Beschädigung und Verunreinigungen prüfen.

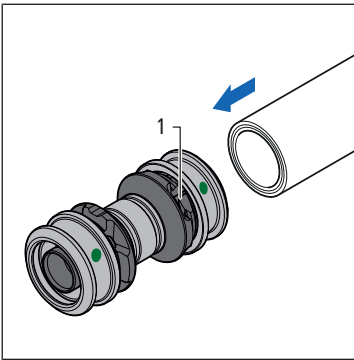

4. Das Rohr in den Fitting schieben, bis das Rohrende im Sichtfenster **(1)** sichtbar ist.
5. Die Bedienungsanleitung zum Presswerkzeug beachten.
6. Die Pressbacke öffnen und rechtwinklig auf den Fitting setzen.

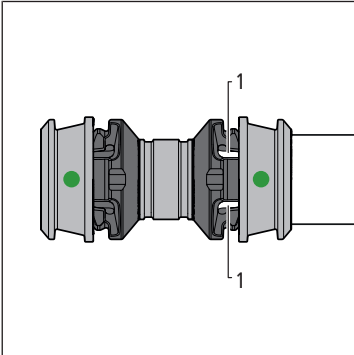

7. Die Einstecktiefe im Sichtfenster **(1)** prüfen.

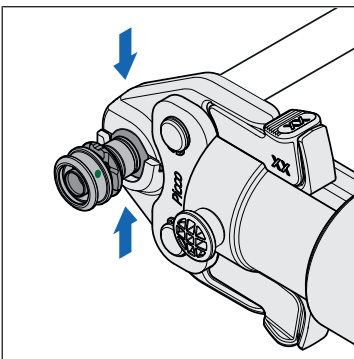

8. Den Pressvorgang starten. Die Verpressung erfolgt automatisch.

3.2 Druckprüfung

Vor der Inbetriebnahme muss eine Druckprüfung durchgeführt werden. Bei Dichtheitsprüfungen von Nussbaum Verbindungen darf die Leckortung ausschliesslich mit dem Nussbaum Lecksuchspray durchgeführt werden.

Ausführliche Informationen zur Druckprüfung sind dem Nussbaum Dokument «Themenwelt Druckprüfverfahren bei Leitungsinstallationen» zu entnehmen, ☞ Themenwelt 299.1.056.