

OPTIARMATUR

Scaldacqua a pompa di calore Aquapro-Ecotherma



NUSSBAUM_{RN}

Gut installiert Bien installé Ben installato

Istruzioni per l'uso

Indice

1	Informazioni sulle presenti istruzioni	4
1.1	Gruppi target.....	4
1.2	Conservazione	4
1.3	Spiegazione dei simboli.....	4
2	Sicurezza	4
2.1	Impiego conforme alla destinazione d'uso.....	4
2.2	Avvertenze di sicurezza	4
2.2.1	Utilizzo dell'apparecchio	4
2.2.2	Rischi elettrici	5
3	Descrizione del prodotto	5
3.1	Struttura.....	5
3.2	Pannello di comando.....	6
3.3	Display	6
3.3.1	Visualizzazione dello stato di funzionamento.....	6
3.3.2	Menu di selezione	7
3.4	Modalità operative.....	7
3.4.1	Eco	7
3.4.2	Comfort 250	7
3.4.3	Comfort 300	7
3.4.4	Speed	7
3.4.5	Stand-by.....	7
3.4.6	Modalità operative ausiliarie.....	7
4	Uso	8
4.1	Funzioni di base	8
4.1.1	Modifica della temperatura di accumulo.....	8
4.1.2	Impostazione della modalità operativa	8
4.1.3	Attivazione e disattivazione stand-by.....	10
4.2	Impostazioni.....	10
4.2.1	Impostazione della temperatura PV ready.....	10
4.2.2	Configurazione dell'apparecchio per il luogo	11
4.2.3	Impostazioni di sistema.....	11
4.2.4	Conferma della sostituzione del filtro dell'aria	12
4.2.5	Mantenimento della temperatura	13
4.3	Protocollo delle attività	13
4.4	Informazioni di sistema	14
4.4.1	Visualizzazione della versione dei componenti.....	14
4.4.2	Visualizzazione del numero di serie.....	14
4.5	Connessioni di comunicazione	15
4.5.1	Accesso all'apparecchio con smartphone o notebook tramite collegamento senza fili (WLAN)	15
4.5.2	Collegamento dell'apparecchio a una rete tramite collegamento senza fili (WLAN) ..	16
4.5.3	Collegamento dell'apparecchio a una rete tramite cavo Ethernet.....	16

4.5.4	Impostazioni di rete manuali.....	17
4.5.5	Impostazioni del firewall	17
4.6	myNussbaum.....	18
4.6.1	Registrazione dell'apparecchio su myNussbaum.....	18
4.6.2	Segnalazione di un problema	18
4.6.3	Apertura della scheda dettagli	18
4.7	Sistema di gestione dell'edificio.....	20
4.7.1	Caratteristiche tecniche	20
4.7.2	Registro Modbus TCP/IP	20
4.7.3	Attivazione Modbus TCP/IP	21
5	Manutenzione ordinaria.....	21
5.1	Pulizia dell'apparecchio	21
5.2	Sostituzione del filtro dell'aria	22
5.3	Controllo del dispositivo di scarico pressione	22
6	Eliminazione dei guasti	22
6.1	Segnalazione di un problema.....	22
6.2	Tabella dei guasti.....	23
7	Smaltimento.....	28

1 Informazioni sulle presenti istruzioni





1.1 Gruppi target

Le informazioni contenute nel presente documento sono indirizzate ai seguenti gruppi di persone:

- Gestrici e gestori

1.3 Spiegazione dei simboli

Le avvertenze e le note sono evidenziate rispetto al resto del testo e sono contrassegnate con appositi pittogrammi.

Simbolo	Spiegazione
 PERICOLO	Segnala una situazione di pericolo diretto che, se non evitata, causa lesioni gravi o addirittura la morte.
 AVVERTIMENTO	Segnala una situazione di possibile pericolo che, se non evitata, può causare lesioni gravi o addirittura la morte.
 ATTENZIONE	Segnala una situazione di possibile pericolo che, se non evitata, può causare lesioni minori o lievi.
NOTA	Segnala una situazione che, se non evitata, può causare danni a cose.
	Indica consigli e informazioni utili.
✓	Indica un requisito necessario per la corretta esecuzione di un'azione.
⇒	Indica un risultato che serve a verificare la corretta esecuzione di un'azione.
☞	Indica un rimando a ulteriori informazioni in un altro punto del testo.

2 Sicurezza

2.1 Impiego conforme alla destinazione d'uso

Lo scaldacqua a pompa di calore Aquapro-Ecotherma della Nussbaum è uno scaldacqua ad accumulo a regolazione elettronica per l'approvvigionamento decentralizzato di acqua calda in impianti di acqua potabile senza circolazione dell'acqua calda. L'apparecchio riscalda l'acqua potabile sfruttando il calore ambiente nel luogo d'installazione per mezzo di una pompa di calore aria/acqua.

Nell'impiego conforme alla destinazione d'uso rientra l'osservanza delle seguenti prescrizioni:

- L'apparecchio è destinato all'installazione permanente in spazi interni di edifici non esposti al gelo.
- Devono essere rispettati i parametri d'esercizio specificati sulla targhetta.
- L'apparecchio può essere utilizzato solo se privo di difetti.

1.2 Conservazione

- ▶ Si prega di leggere attentamente il presente documento e di conservarlo insieme al prodotto.

- L'apparecchio non può essere sottoposto a modifiche tecniche e può essere utilizzato solo con componenti originali del produttore.
- L'apparecchio non deve essere liberamente accessibile in caso di installazione in ambienti pubblici.

L'apparecchio non può essere utilizzato per il riscaldamento dell'acqua in circuiti di riscaldamento.

2.2 Avvertenze di sicurezza

2.2.1 Utilizzo dell'apparecchio

L'apparecchio può essere collegato e messo in servizio esclusivamente da tecnici.

L'apparecchio non deve essere aperto. È consentito rimuovere la copertura per collegare un cavo di rete dopo avere scollegato l'apparecchio dall'alimentazione elettrica.

Non introdurre parti del corpo nel ventilatore.

In caso di assenza e inutilizzo prolungati dell'apparecchio bisogna impostare la modalità operativa [Holiday] per riscaldare l'accumulatore a 55 °C almeno una volta al giorno per garantire l'igiene dell'acqua potabile.

L'apparecchio non deve essere utilizzato da bambini o persone con ridotte capacità fisiche, sensoriali o psichiche oppure da persone prive della necessaria competenza ed esperienza, eccetto nel caso in cui vengano opportunamente istruite e sorvegliate. I bambini non devono giocare con l'apparecchio.

2.2.2 Rischi elettrici

In caso di contatto con parti sotto tensione sussiste un pericolo diretto di morte dovuto a scossa elettrica. Il danneggiamento dell'isolamento o di singoli componenti può comportare un pericolo di morte.

- Far eseguire qualunque intervento sull'impianto elettrico esclusivamente a elettricisti specializzati.
- Prima di iniziare a lavorare su componenti attivi degli impianti elettrici e dei mezzi di produzione mettere i componenti fuori tensione e assicurare l'assenza di tensione per tutta la durata dei lavori.

3 Descrizione del prodotto

3.1 Struttura

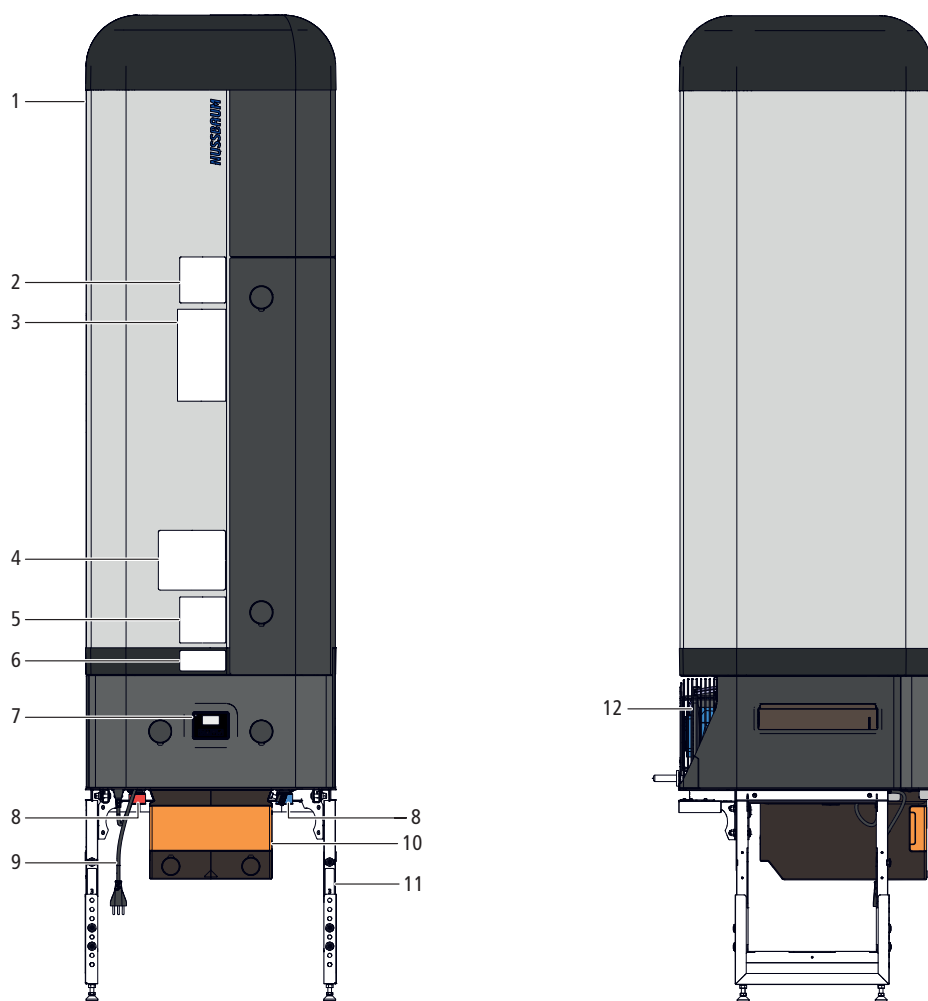

1	Apparecchio di base	7	Pannello di comando
2	Indicazione contatti del Servizio d'assistenza	8	Raccordi per l'acqua
3	Etichetta energetica	9	Cavo di alimentazione con spina di alimentazione
4	Indicazione dispositivo di scarico pressione	10	Coperchio filtro dell'aria
5	Etichetta gateway IoT <ul style="list-style-type: none"> • Codice QR grande: myNussbaum • Codice QR piccolo: collegamento WLAN 	11	Zoccolo portante**

6	Targhetta	12	Ventilatore
----------	-----------	-----------	-------------

**A seconda della configurazione dell'apparecchio: con o senza gruppo rubinetteria o supporto di terzi

3.2 Pannello di comando

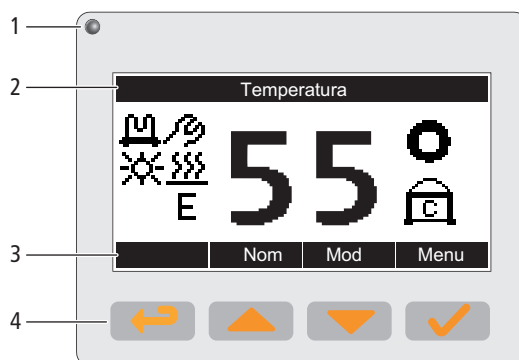

1	LED di stato <ul style="list-style-type: none"> È acceso con luce verde durante l'esercizio normale Lampeggia con luce rossa in caso di errori e avvertimenti 	3	Visualizzazione delle funzioni dei tasti (soft key)
2	Display (LCD)	4	Tasti (soft key)

3.3 Display

3.3.1 Visualizzazione dello stato di funzionamento

La visualizzazione dello stato di funzionamento mostra i componenti attivi e le funzioni.

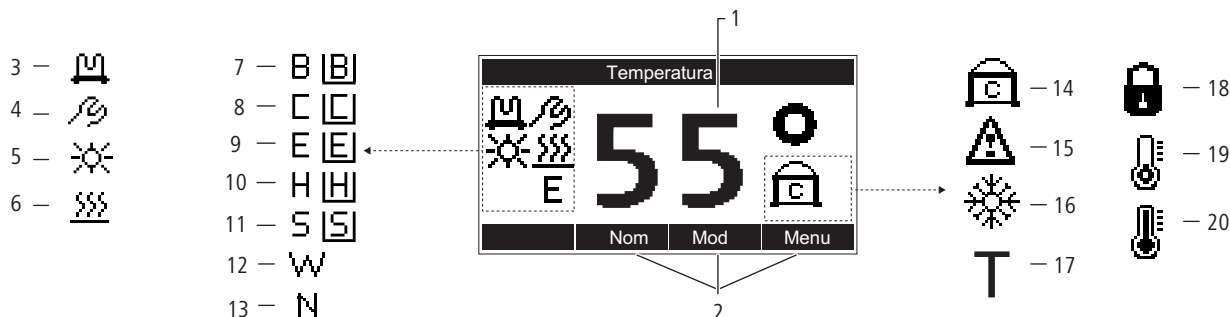

1	Temperatura di accumulo attuale	11	Modalità operativa Speed*
2	Visualizzazione delle funzioni dei tasti (soft key)	12	Modalità operativa ausiliaria Workzone
3	Elemento riscaldante	13	Modalità operativa ausiliaria Emergency
4	Messaggio di manutenzione	14	lampeggiante: richiesta pompa di calore / luce fissa: pompa di calore in funzione
5	Segnale fotovoltaico	15	Messaggio di errore o avvertimento
6	Controllo temperatura acqua calda	16	Scongelamento
7	Modalità operativa ausiliaria Boost*	17	Controllo livello di riempimento del serbatoio
8	Modalità operativa Comfort*	18	Blocco esercizio normale (è necessaria la messa in servizio)
9	Modalità operativa Eco	19	Temperatura ambiente troppo bassa
10	Modalità operativa ausiliaria Holiday*	20	Temperatura ambiente troppo alta

*con barra: installazione a incasso / senza barra: installazione libera dell'apparecchio

3.3.2 Menu di selezione

Se i tasti funzione non vengono premuti per alcuni secondi, il display torna alla visualizzazione dello stato di funzionamento senza memorizzare i dati inseriti.

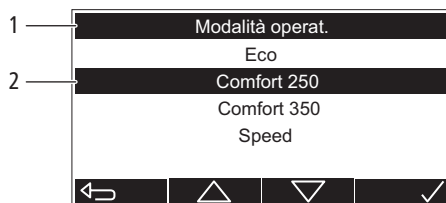

1	Titolo del menu	2	Riga di comando: permette di selezionare e inserire le impostazioni utilizzando i tasti. L'elemento selezionato è contrassegnato in nero.
---	-----------------	---	---

3.4 Modalità operative

3.4.1 Eco

Modalità operativa per un funzionamento particolarmente efficiente ed economico. Il riscaldamento dell'acqua potabile avviene soltanto tramite la pompa di calore. L'elemento riscaldante non viene attivato.

- Temperatura di accumulo impostabile tra 55 e 60 °C.
- Impostazione di fabbrica della temperatura a 55 °C

3.4.2 Comfort 250

Modalità operativa che, nelle installazioni sostitutive di apparecchi esistenti, consente di raggiungere la potenza massima di uno scaldacqua ad accumulo elettrico da 250 litri oppure in caso di aumentato fabbisogno di acqua calda. Il riscaldamento dell'acqua potabile avviene tramite la pompa di calore e l'elemento riscaldante. In caso di ridotto prelievo di acqua calda, il riscaldamento dell'acqua potabile avviene soltanto attraverso la pompa di calore. In caso di maggiore prelievo di acqua calda viene attivato anche l'elemento riscaldante rendendo disponibili ca. 50 litri aggiuntivi di acqua calda.

- Temperatura di accumulo impostabile tra 55 e 60 °C.

3.4.3 Comfort 300

Modalità operativa che, nelle installazioni sostitutive di apparecchi esistenti, consente di raggiungere la potenza massima di uno scaldacqua ad accumulo elettrico da 300 litri oppure in caso di aumentato fabbisogno di acqua calda. Il riscaldamento dell'acqua potabile avviene tramite la pompa di calore e l'elemento riscaldante. In caso di ridotto prelievo di acqua calda, il riscaldamento dell'acqua potabile avviene soltanto attraverso la pompa di calore. In caso di maggiore prelievo di acqua calda viene attivato anche l'elemento riscaldante rendendo disponibili ca. 100 litri aggiuntivi di acqua calda.

- Temperatura di accumulo impostabile tra 55 e 60 °C.

3.4.4 Speed

Modalità operativa per casi in cui la potenza della pompa di calore non è sufficiente per produrre la necessaria quantità di acqua calda, ad esempio in caso di temperature ambiente basse. Il riscaldamento dell'acqua potabile avviene mediante la pompa di calore e l'elemento riscaldante. L'elemento riscaldante viene attivato quando la temperatura di accumulo scende al di sotto di 50 °C.

- Temperatura di accumulo impostabile tra 55 e 60 °C
- Riscaldamento rapido del volume disponibile
- L'utilizzo prolungato causa un consumo di energia elettrica più elevato

3.4.5 Stand-by

Il riscaldamento dell'acqua è disattivato. Il modulo di comunicazione rimane attivato in modo che il telecomando tramite myNussbaum e Modbus TCP/IP continui a essere possibile benché le impostazioni si attivino solo dopo la disattivazione della modalità operativa [stand-by]. Successivamente viene applicata la modalità operativa precedente o quella nel frattempo impostata. La modalità operativa [stand-by] può essere attivata e disattivata solo dal pannello di comando dell'apparecchio. Il sensore per l'acqua opzionale incorporato rimane sempre funzionante.

3.4.6 Modalità operative ausiliarie

3.4.6.1 Boost

Modalità operativa ausiliaria che permette il riscaldamento più rapido possibile dell'acqua potabile alla temperatura di accumulo impostata tramite congiuntamente la pompa di calore e l'elemento riscaldante. Una volta raggiunta la temperatura di accumulo, il sistema torna automaticamente alla modalità operativa precedente.

3.4.6.2 Holiday

Modalità operativa ausiliaria da usare in caso di inutilizzo prolungato dell'apparecchio, ad esempio durante periodi di assenza. Permette di garantire la disponibilità dell'acqua calda al ritorno. È possibile impostare una fi-

nestra temporale in cui il riscaldamento dell'acqua potabile viene disattivato oppure impostato a 55 °C. Allo scadere del tempo impostato, il sistema torna automaticamente alla modalità operativa precedente. L'elemento riscaldante non viene attivato.

3.4.6.3 Workzone

Modalità operativa ausiliaria per l'esercizio durante la messa in servizio dell'apparecchio oppure in caso di risanamenti e ristrutturazioni. Evita la contaminazione del filtro dell'aria. Il riscaldamento dell'acqua potabile avviene mediante l'elemento riscaldante durante un lasso di tempo impostabile. Allo scadere del tempo impostato, il sistema torna automaticamente alla modalità operativa precedente. La pompa di calore non viene attivata.

3.4.6.4 Emergency

Modalità operativa ausiliaria in caso di guasto della pompa di calore. Il gestore viene informato attraverso un segnale acustico. L'elemento riscaldante viene attivato e rimane in funzione per il tempo necessario all'eliminazione del guasto oppure fino allo scadere della durata massima dell'esercizio di emergenza. Allo scadere della durata massima dell'esercizio di emergenza viene emesso un segnale acustico e viene visualizzato un messaggio di errore. Questa modalità operativa ausiliaria può essere disattivata solo dopo l'eliminazione del guasto.

4 Uso

4.1 Funzioni di base

4.1.1 Modifica della temperatura di accumulo

Il campo di regolazione della temperatura di accumulo varia in funzione della modalità operativa.



Requisiti:

- ✓ Compare la visualizzazione dello stato di funzionamento.

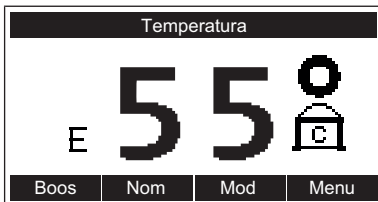
1. Premere il tasto  [Nom].



⇒ Viene visualizzato il menu [Temp. nominale].

2. Viene visualizzato il valore nominale attuale. Con i tasti  e  modificare il valore nominale. Premere il tasto  per confermare il valore nominale.

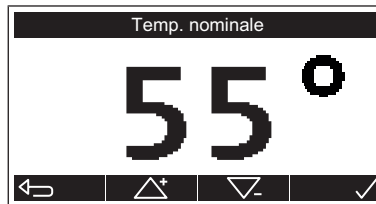

⇒ Compare la visualizzazione dello stato di funzionamento.

La temperatura di accumulo può essere modificata anche tramite myNussbaum,  «Condizioni operative», pagina 19.

4.1.2 Impostazione della modalità operativa

Modalità operative disponibili,  «Modalità operative», pagina 7.

Requisiti:

- ✓ Compare la visualizzazione dello stato di funzionamento.

1. Premere il tasto  [Mod].

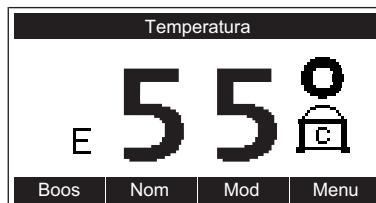

⇒ Viene visualizzato il menu [Modalità operat.].

2. Con i tasti  e  selezionare la modalità operativa. Premere il tasto  per confermare la modalità operativa.

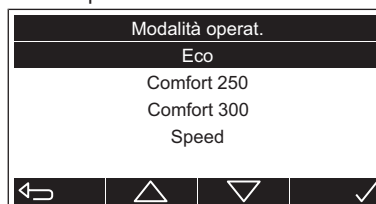

⇒ La modalità operativa è impostata. Sulla visualizzazione dello stato di funzionamento compare il simbolo corrispondente,  «Visualizzazione dello stato di funzionamento», pagina 6.

La modalità operativa può essere impostata anche tramite myNussbaum,  «Condizioni operative», pagina 19.

4.1.2.1 Impostazione della modalità operativa ausiliaria Boost

Requisiti:

- ✓ Compare la visualizzazione dello stato di funzionamento.
- ▶ Premere il tasto  [Boos].

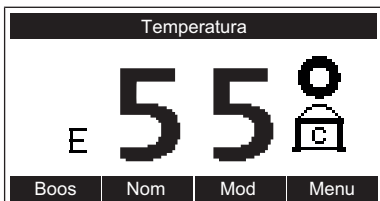

⇒ La modalità operativa ausiliaria [Boos] è impostata. Sulla visualizzazione dello stato di funzionamento compare il simbolo corrispondente, ☞ «Visualizzazione dello stato di funzionamento», pagina 6.

4.1.2.2 Impostazione della modalità operativa ausiliaria Holiday

Impostazioni disponibili:

Impostazione	Descrizione
[Durata]	Durata del funzionamento dell'apparecchio nella modalità operativa [Holiday] (numero di giorni). Intervallo di valori: da 7 a 63 giorni
[No]	Il riscaldamento dell'acqua nella modalità operativa [Holiday] è disattivato. L'acqua calda è nuovamente disponibile a partire dalla data indicata alla voce [Fino a].
[Sì (55 °C)]	Il riscaldamento dell'acqua nella modalità operativa [Holiday] è attivato fino a 55 °C. Il riscaldamento dell'acqua avviene in base alle impostazioni della modalità operativa [Eco].



Requisiti:

- ✓ Compare la visualizzazione dello stato di funzionamento.

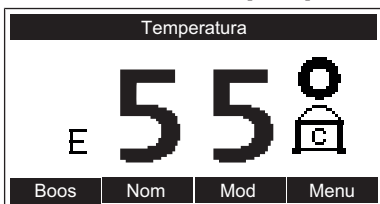
1. Premere il tasto  [Mod].



⇒ Viene visualizzato il menu [Modalità operat.].

2. Con i tasti  e  selezionare la modalità operativa [Holiday]. Premere il tasto  per confermare la modalità operativa.

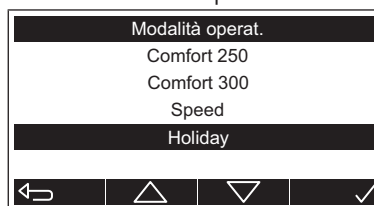

⇒ Viene visualizzato il menu [Holiday].

3. Con i tasti  e  impostare la durata. Premere il tasto  per confermare l'impostazione.



⇒ Viene visualizzato il menu [Riscaldamento].

4. Con i tasti  e  selezionare l'impostazione. Premere il tasto  per confermare l'impostazione.



⇒ La modalità operativa ausiliaria [Holiday] è impostata. Sulla visualizzazione dello stato di funzionamento compare il simbolo corrispondente, ☞ «Visualizzazione dello stato di funzionamento», pagina 6.

4.1.2.3 Impostazione della modalità operativa ausiliaria Workzone

Impostazioni disponibili:

Impostazione	Descrizione
[Durata]	Durata del funzionamento dell'apparecchio nella modalità operativa [Workzone] (numero di giorni)



Requisiti:

- ✓ Compare la visualizzazione dello stato di funzionamento.

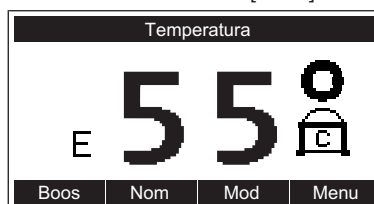
1. Premere il tasto  [Mod].



⇒ Viene visualizzato il menu [Modalità operat.].

2. Con i tasti  e  selezionare la modalità operativa [Workzone]. Premere il tasto  per confermare la modalità operativa.

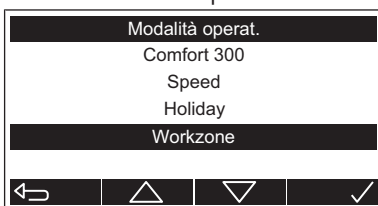

⇒ Viene visualizzato il menu [Workzone].

3. Con i tasti  e  impostare la durata. Premere il tasto  per confermare l'impostazione.

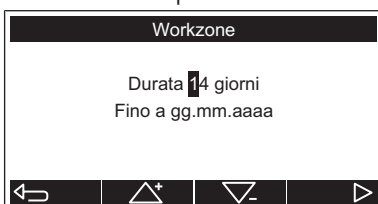

⇒ La modalità operativa ausiliaria Workzone è impostata. Sulla visualizzazione dello stato di funzionamento compare il simbolo corrispondente, ☞ «Visualizzazione dello stato di funzionamento», pagina 6.

4.1.3 Attivazione e disattivazione stand-by

In modalità stand-by, il riscaldamento dell'acqua è disattivato. Il modulo di comunicazione rimane inserito in modo che il telecontrollo tramite myNussbaum e Modbus TCP/IP continui a essere possibile benché le impostazioni si attivino solo dopo la disattivazione della modalità stand-by. La modalità stand-by può essere attivata e disattivata solo dal pannello di comando dell'apparecchio. Il sensore per l'acqua opzionale incorporato rimane sempre funzionante.

Requisiti:

- ✓ Compare la visualizzazione dello stato di funzionamento.
- Per attivare la modalità [Stand-by] tenere premuto il tasto  [Menu] per 5 secondi.

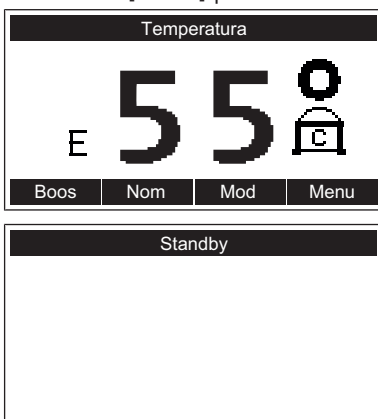

⇒ Viene visualizzata la schermata [Stand-by]. Il display si spegne dopo alcuni secondi.

Per disattivare la modalità [Stand-by] tenere premuto il tasto  per 5 secondi. Compare la visualizzazione dello stato di funzionamento.

4.2 Impostazioni

Il menu [Impostazioni] viene aperto come segue:



Requisiti:

- ✓ Compare la visualizzazione dello stato di funzionamento.

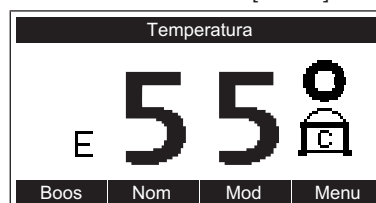
1. Premere il tasto  [Menu].



⇒ Viene visualizzato il menu principale.

2. Con i tasti  e  selezionare la voce di menu [Impostazioni]. Premere il tasto  per confermare la selezione.

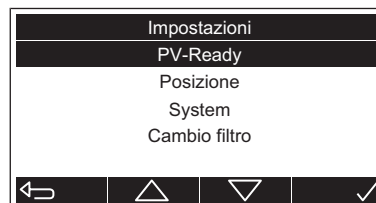

⇒ Viene visualizzato il menu [Impostazioni].



4.2.1 Impostazione della temperatura PV ready

Questa funzione permette di impostare la temperatura alla quale l'accumulatore viene riscaldato con l'aiuto dell'elemento riscaldante, comandato da un segnale PV ready.

La funzione viene attivata nel momento in cui viene impostata una temperatura. La temperatura può essere impostata progressivamente nell'intervallo da 55 a 65 °C. L'impostazione [Disattivato] disattiva la funzione.



Requisiti:

- ✓ Il menu [Impostazioni] è aperto, ☞ «Impostazioni», pagina 10.

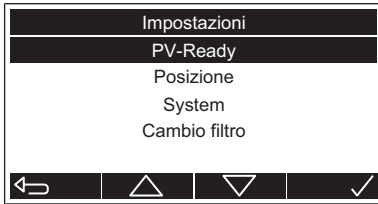
1. Con i tasti  e  selezionare la voce di menu [PV ready]. Premere il tasto  per confermare la selezione.



⇒ Viene visualizzato il menu [PV ready].

2. Con i tasti  e  selezionare l'impostazione. Premere il tasto  per confermare l'impostazione.

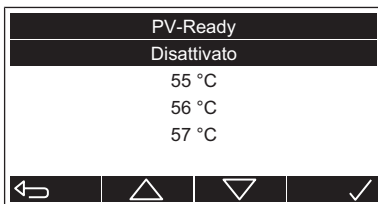

⇒ Compare la visualizzazione dello stato di funzionamento.



4.2.2 Configurazione dell'apparecchio per il luogo

Impostazioni disponibili:

Impostazione	Descrizione
[Autonomo]	L'apparecchio è in installazione libera. Il convogliamento dell'aria è realizzato attraverso la copertura dello zoccolo portante.
[Incorporato]	L'apparecchio è installato in un armadio. Il convogliamento dell'aria è realizzato attraverso il condotto dell'aria di alimentazione oppure attraverso la garanzia camera.



Requisiti:

- ✓ Il menu [Impostazioni] è aperto, ☞ «Impostazioni», pagina 10.

1. Con i tasti  e  selezionare la voce di menu [Posizione]. Premere il tasto  per confermare la selezione.



⇒ Viene visualizzato il menu [Posizione].

2. Con i tasti  e  selezionare l'impostazione. Premere il tasto  per confermare l'impostazione.

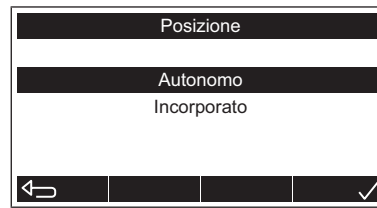



⇒ Compare la visualizzazione dello stato di funzionamento.

4.2.3 Impostazioni di sistema

Il menu [System] viene aperto come segue:

Requisiti:

- ✓ Il menu [Impostazioni] è aperto, ☞ «Impostazioni», pagina 10.
- ▶ Con i tasti  e  selezionare la voce di menu [System]. Premere il tasto  per confermare la selezione.

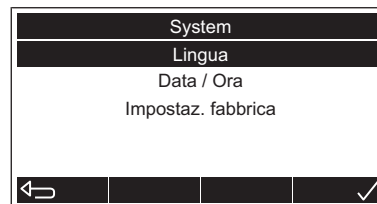
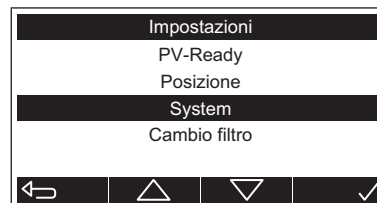

⇒ Viene visualizzato il menu [System].

4.2.3.1 Modifica della lingua



Requisiti:

- ✓ Il menu [System] è aperto, ☞ «Impostazioni di sistema», pagina 11.

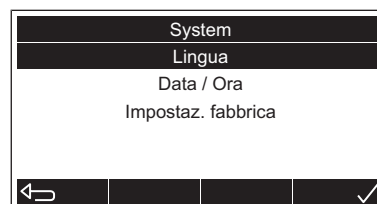
1. Con i tasti  e  selezionare la voce di menu [Lingua]. Premere il tasto  per confermare la selezione.



⇒ Viene visualizzato il menu [Lingua].

2. Con i tasti  e  selezionare la lingua. Premere il tasto  per confermare l'impostazione.

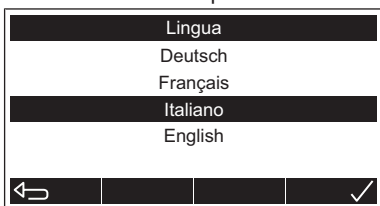



⇒ Compare la visualizzazione dello stato di funzionamento.

4.2.3.2 Impostazione di data e ora

Se il collegamento a myNussbaum non è stato predisposto, il cambio dall'orario invernale all'orario estivo deve essere effettuato manualmente.

Requisiti:

- ✓ Il menu [System] è aperto, ☞ «Impostazioni di sistema», pagina 11.
- 1. Con i tasti  e  selezionare la voce di menu [Data/Ora:]. Premere il tasto  per confermare la selezione.

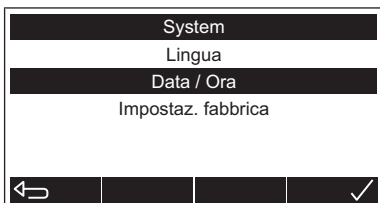

⇒ Viene visualizzato il menu [Data/Ora].

2. Con i tasti  e  inserire la data e l'ora. Premere il tasto  per confermare le impostazioni.

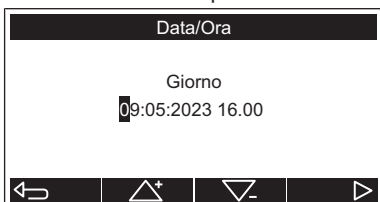

⇒ Compare la visualizzazione dello stato di funzionamento.

4.2.3.3 Ripristino delle impostazioni di fabbrica



In caso di ripristino delle impostazioni di fabbrica, l'esercizio normale dell'apparecchio viene mantenuto. Ciò significa che, dopo il ripristino, non è necessario ripetere la messa in servizio dell'apparecchio. Il protocollo delle attività non viene cancellato.

Impostazioni disponibili:

Impostazione	Descrizione
[No]	Nessun ripristino delle impostazioni di fabbrica
[Si]	Ripristino delle impostazioni di fabbrica

Requisiti:

- ✓ Il menu [Sstem] è aperto, ☞ «Impostazioni di sistema», pagina 11.

1. Con i tasti  e  selezionare la voce di menu [Impostaz. fabbric]. Premere il tasto  per confermare la selezione.

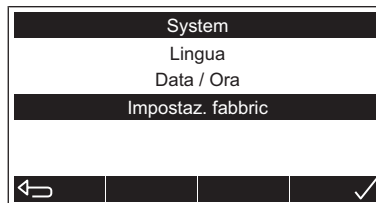

⇒ Viene visualizzato il menu [Impostaz. fabbrica].

2. Con i tasti  e  selezionare l'impostazione. Premere il tasto  per confermare la selezione.

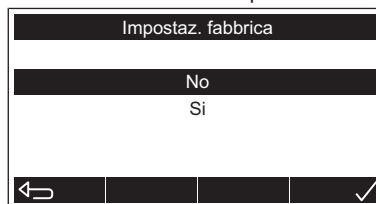

⇒ Il software del comando dell'apparecchio viene riavviato.

⇒ Compare la visualizzazione dello stato di funzionamento.

4.2.4 Conferma della sostituzione del filtro dell'aria



La funzione resetta il messaggio per la sostituzione del filtro dell'aria.

Impostazioni disponibili:

Impostazione	Descrizione
[Non cambiato]	Il filtro dell'aria non è stato sostituito.
[Cambiato]	Il filtro dell'aria è stato sostituito.

Requisiti:

- ✓ Il menu [Impostazioni] è aperto, ☞ «Impostazioni», pagina 10.

1. Con i tasti  e  selezionare la voce di menu [Cambio filtro]. Premere il tasto  per confermare la selezione.



⇒ Viene visualizzato il menu [Cambio filtro].

- Con i tasti  e  selezionare l'impostazione. Premere il tasto  per confermare l'impostazione.



⇒ Compare la visualizzazione dello stato di funzionamento.





4.2.5 Mantenimento della temperatura

Questa funzione permette di garantire che l'accumulatore, con l'aiuto dell'elemento riscaldante, venga riscaldato regolarmente a una temperatura di 55 °C. Utile nel caso in cui, ad esempio a causa di un elevato fabbisogno di acqua calda, la temperatura di accumulo possa scendere, per un periodo prolungato, al di sotto di 55 °C.

Impostazioni disponibili:

Impostazione	Descrizione
[No]	La funzione è disattivata.
[Si]	La funzione è attivata.

Requisiti:

- ✓ Il menu [Impostazioni] è aperto,  «Impostazioni», pagina 10.
- Con i tasti  e  selezionare la voce di menu [Mantenere temp.]. Premere il tasto  per confermare la selezione.



⇒ Viene visualizzato il menu [Mantenere temp.]

- Con i tasti  e  selezionare l'impostazione. Premere il tasto  per confermare l'impostazione.

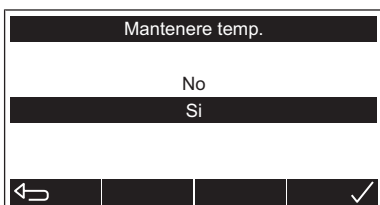

⇒ Compare la visualizzazione dello stato di funzionamento.

4.3 Protocollo delle attività

Il protocollo delle attività registra i messaggi di errore, gli avvertimenti e altri messaggi. L'indicazione di un evento contiene il numero dell'evento, il codice dell'evento, una breve descrizione nonché la data e l'ora dell'evento.

Il menu [Event] viene aperto come segue:



Requisiti:

- ✓ Compare la visualizzazione dello stato di funzionamento.

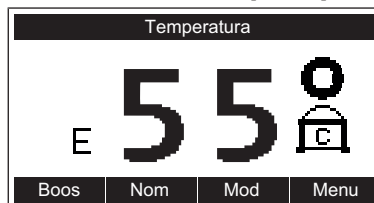
- Premere il tasto  [Menu].





⇒ Viene visualizzato il menu principale.

- Con i tasti  e  selezionare la voce di menu [Registro]. Premere il tasto  per confermare la selezione.



⇒ Viene visualizzato il menu [Event].

- Viene visualizzato l'ultimo evento. Con i tasti  e  è possibile visualizzare altri eventi.

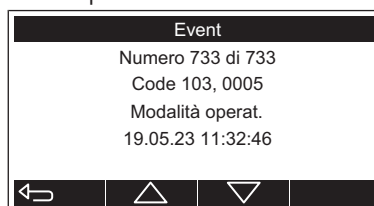

- Premere il tasto  per uscire dal menu.

⇒ Compare la visualizzazione dello stato di funzionamento.

4.4 Informazioni di sistema

Il menu [System info] viene aperto come segue:

Requisiti:

- ✓ Compare la visualizzazione dello stato di funzionamento.

1. Premere il tasto  [Menu].

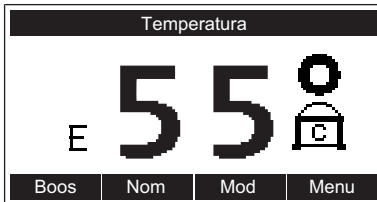

⇒ Viene visualizzato il menu principale.

2. Con i tasti  e  selezionare la voce di menu [System info]. Premere il tasto  per confermare la selezione.

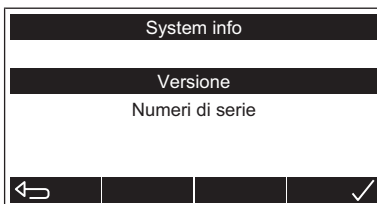





⇒ Viene visualizzato il menu [System info].

4.4.1 Visualizzazione della versione dei componenti

Componente	Descrizione
[Elect:]	Versione della scheda elettronica principale
[FW Haupt:]	Versione del firmware del processore principale
[FW Flash:]	Versione del firmware del processore flash
[FW Meas:]	Versione del firmware del processore di misurazione

Requisiti:

- ✓ Il menu [System info] è aperto,  «Informazioni di sistema», pagina 14.

1. Con i tasti  e  selezionare la voce di menu [Versione]. Premere il tasto  per confermare la selezione.

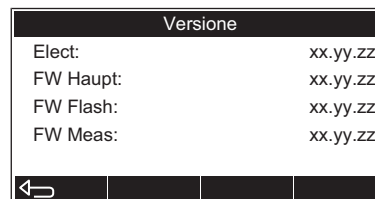
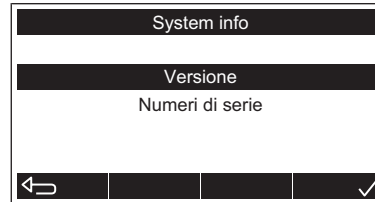

⇒ Viene visualizzata la schermata [Versione].

2. Premere il tasto  per uscire dalla schermata.



⇒ Compare la visualizzazione dello stato di funzionamento.

4.4.2 Visualizzazione del numero di serie

Componente	Descrizione
[Dev:]	Numero di serie dell'apparecchio di base
[RefU:]	Numero di serie del modulo pompa di calore
[Elec:]	Numero di serie della scheda elettronica

Requisiti:

- ✓ Il menu [System info] è aperto,  «Informazioni di sistema», pagina 14.

1. Con i tasti  e  selezionare la voce di menu [Numeri di serie]. Premere il tasto  per confermare la selezione.

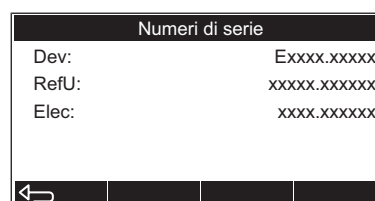
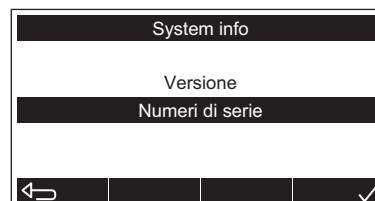

⇒ Viene visualizzata la schermata [Numeri di serie].

2. Premere il tasto  per uscire dalla schermata.

⇒ Compare la visualizzazione dello stato di funzionamento.

4.5 Connessioni di comunicazione

Lo scaldacqua a pompa di calore Aquapro-Ecotherma (apparecchio) è dotato di interfacce per la comunicazione con myNussbaum e con i sistemi di gestione dell'edificio. Le due interfacce possono essere utilizzate contemporaneamente.

Interfaccia	Collegamento	Protocollo
myNussbaum	WLAN / Ethernet (RJ45)	Internet TCP/IP
Sistema di gestione dell'edificio	WLAN / Ethernet (RJ45)	Modbus TCP/IP

4.5.1 Accesso all'apparecchio con smartphone o notebook tramite collegamento senza fili (WLAN)

Con un dispositivo terminale compatibile con la rete WLAN (ad esempio smartphone o notebook) è possibile realizzare, in qualsiasi momento, un collegamento senza fili allo scaldacqua a pompa di calore Aquapro-Ecotherma (apparecchio).

► Con il dispositivo terminale scansionare il codice QR piccolo sull'etichetta gateway IoT dell'apparecchio. In alternativa, nelle impostazioni WLAN del dispositivo terminale selezionare la rete WLAN e inserire la password. La rete WLAN dell'apparecchio (SSID) e la password (PW) sono indicate sull'etichetta gateway IoT.

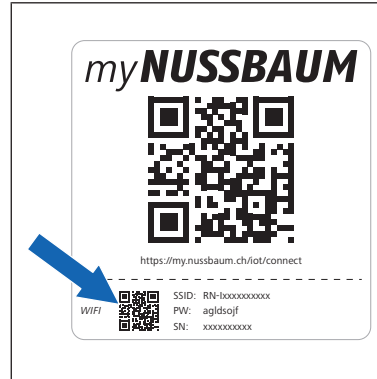

⇒ Viene visualizzata l'interfaccia utente [IoT Gateway] dell'apparecchio:

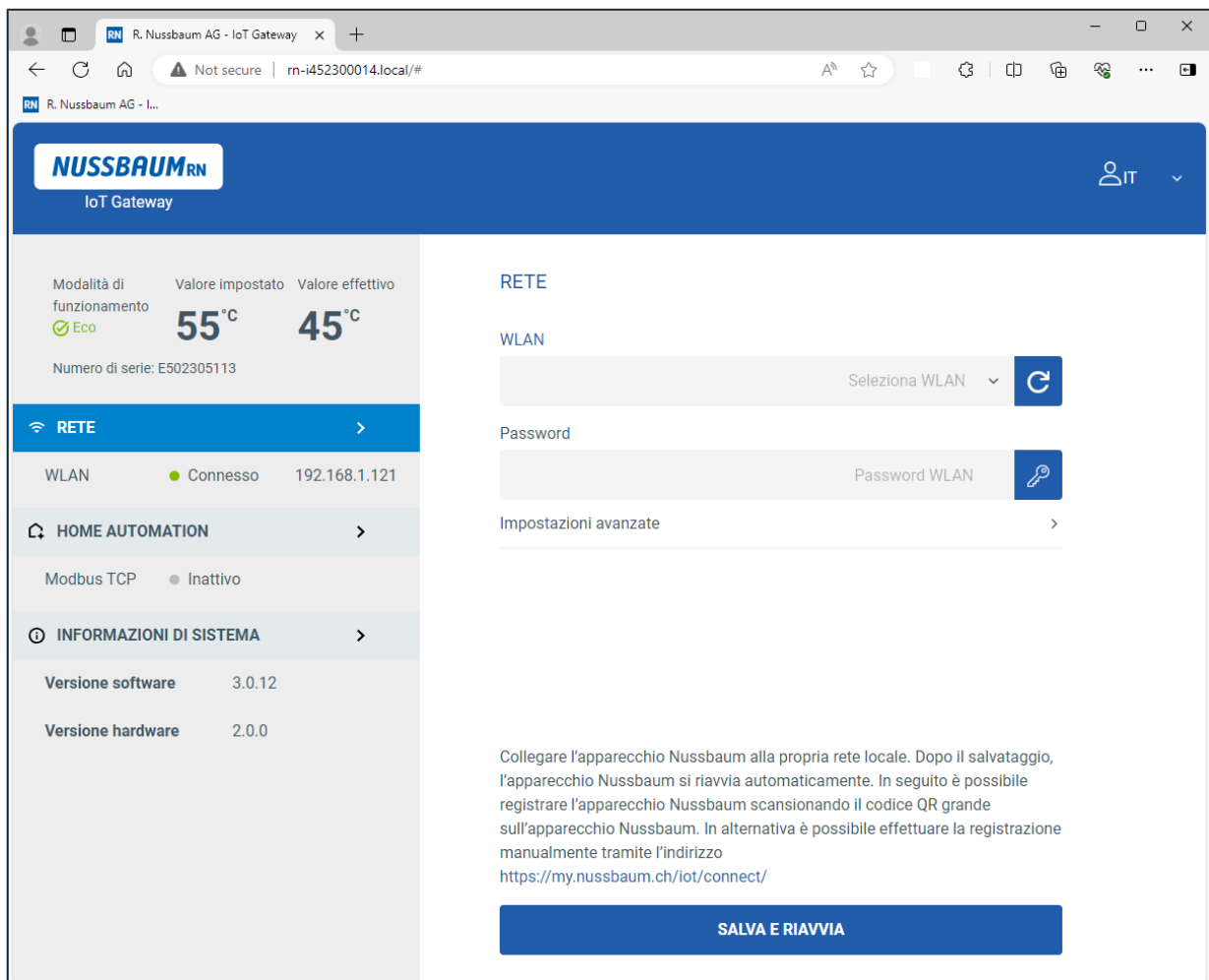

4.5.2 Collegamento dell'apparecchio a una rete tramite collegamento senza fili (WLAN)

Mezzi ausiliari:

- Dispositivo terminale compatibile con la rete WLAN, dotato di scanner per codici QR (ad esempio smartphone o notebook)

Requisiti:

- ✓ L'apparecchio è collegato all'alimentazione elettrica.
- ✓ Nessun cavo di rete è collegato all'apparecchio.

1. Con il dispositivo terminale scansionare il codice QR piccolo sull'etichetta gateway IoT dell'apparecchio. In alternativa, nelle impostazioni WLAN del dispositivo terminale selezionare la rete WLAN e inserire la password. La rete WLAN dell'apparecchio (SSID) e la password (PW) sono indicate sull'etichetta gateway IoT.

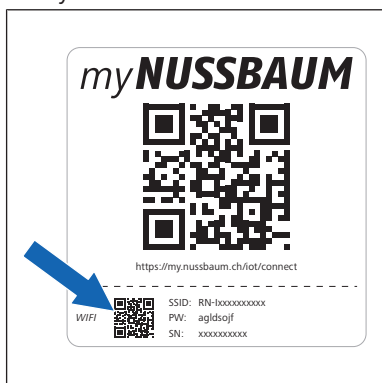

⇒ Viene visualizzata l'interfaccia utente [Gateway IoT].

2. Selezionare la voce [Rete].



⇒ Viene visualizzata la voce [Rete].

3. Nell'elenco [WLAN] selezionare la rete.



4. Nel campo di input [Password] inserire la password della rete.
5. Se necessario, in [Impostazioni avanzate] personalizzare le impostazioni di rete.
6. Selezionare la voce [Salvataggio e riavvio].
 - ⇒ Viene realizzato il collegamento WLAN alla rete.
 - ⇒ Il dispositivo terminale viene staccato dal gateway IoT.

4.5.3 Collegamento dell'apparecchio a una rete tramite cavo Ethernet

Quando nella presa Ethernet dello scaldacqua a pompa di calore Aquapro-Ecotherma (apparecchio) viene inserito il cavo di rete, il collegamento alla rete viene realizzato automaticamente. Le impostazioni di rete possono essere modificate manualmente, «Impostazioni di rete manuali», pagina 17.

PERICOLO

Pericolo di morte dovuto a scossa elettrica!

I componenti dell'apparecchio presentano una tensione elettrica pericolosamente alta.

- Prima di rimuovere la copertura scollegare l'apparecchio dall'alimentazione elettrica.

Requisiti:

- ✓ L'apparecchio è scollegato dall'alimentazione elettrica.

1. Rimuovere la copertura (1).

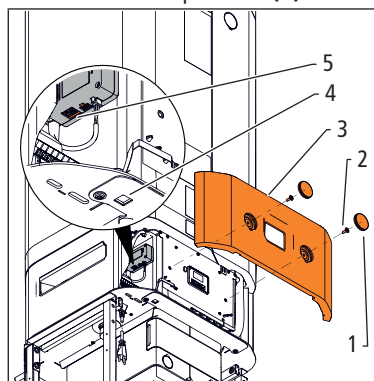

2. Far passare il cavo di rete attraverso l'apertura **(2)** e inserirlo nella presa RJ45 **(3)**.
3. Montare la copertura.
4. Collegare l'apparecchio all'alimentazione elettrica.

4.5.4 Impostazioni di rete manuali

Lo scaldacqua a pompa di calore Aquapro-Ecotherma (apparecchio) acquisisce automaticamente la configurazione di rete LAN o WLAN dal router. In alternativa, la configurazione di rete può essere impostata manualmente nel seguente modo:

Mezzi ausiliari:

- Dispositivo terminale compatibile con la rete WLAN, dotato di scanner per codici QR (ad esempio smartphone o notebook)

Requisiti:

- ✓ L'apparecchio è collegato all'alimentazione elettrica.

1. Con il dispositivo terminale scansionare il codice QR piccolo sull'etichetta gateway IoT dell'apparecchio oppure selezionare, sul dispositivo terminale, la rete WLAN dell'apparecchio e inserire la password. La rete WLAN dell'apparecchio (SSID) e la password sono indicate sull'etichetta gateway IoT.



⇒ Viene visualizzata l'interfaccia utente [Gateway IoT].

2. Selezionare la voce [Rete].



⇒ Viene visualizzata la voce [Rete].

3. Selezionare la voce [Impostazioni avanzate].

⇒ Viene visualizzata la voce [Impostazioni avanzate].

4. Selezionare la voce [Statico].

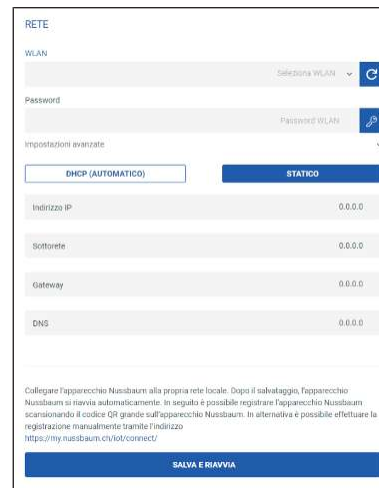

5. Inserire i parametri di rete nei campi di input [Indirizzo IP], [Subnet], [Gateway] e [DNS].

6. Selezionare la voce [Salva e riavvia].

4.5.5 Impostazioni del firewall

Se si utilizza un firewall, i seguenti collegamenti devono essere consentiti:

Direzione	Protocollo	Porta	Host	Descrizione
In uscita	TCP	443	global.azure-devices-provisioning.net	Azure DPS*
In uscita	TCP	443	hub-myrrn-prd.azure-devices.net	Hub IoT*
In uscita	UDP	123	ntp11.metas.ch ntp12.metas.ch ntp13.metas.ch	Time server NTP
In uscita	UDP	53	*	DNS in assenza di un DNS locale

*necessario solo per la comunicazione con myNussbaum

4.6 myNussbaum

4.6.1 Registrazione dell'apparecchio su myNussbaum

Mezzi ausiliari:

- Dispositivo terminale con scanner per codici QR (ad esempio smartphone o notebook)

Requisiti:

- ✓ L'apparecchio è collegato a Internet, «Connessioni di comunicazione», pagina 15.

1. Scansionare il codice QR grande sull'etichetta gateway IoT dell'apparecchio.

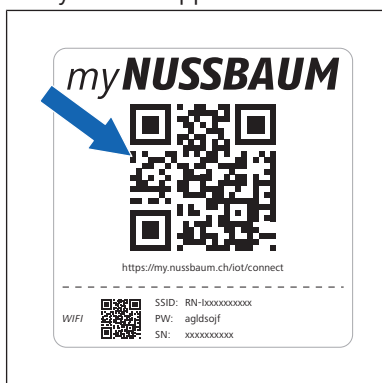

⇒ Viene visualizzato il portale degli apparecchi.

2. Selezionare la voce [Registra apparecchio].
⇒ Viene visualizzata la finestra di accesso.
3. Effettuare l'accesso o creare un nuovo account utente.
⇒ Viene visualizzata la finestra di registrazione.
4. Nei campi di input inserire un nome per l'apparecchio e il luogo dell'apparecchio. Selezionare la voce [Registra apparecchio].

⇒ Viene visualizzato il menu [Dettagli apparecchio].

4.6.2 Segnalazione di un problema

In qualsiasi momento è possibile inviare un messaggio di testo alla Nussbaum, ad esempio per segnalare un problema di funzionamento dell'apparecchio.

Mezzi ausiliari:

- Dispositivo terminale con scanner per codici QR (ad esempio smartphone o notebook)

1. Scansionare il codice QR grande sull'etichetta gateway IoT dell'apparecchio.

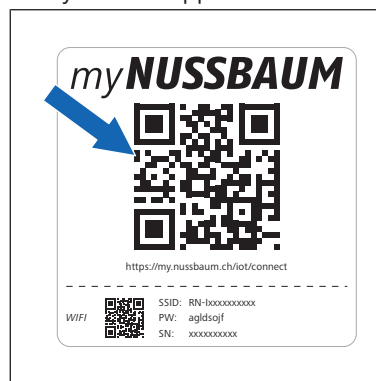

⇒ Viene visualizzato il portale degli apparecchi.

2. Selezionare la voce [Segnala un problema].
3. Compilare il modulo.
4. Selezionare la voce [Invia].

4.6.3 Apertura della scheda dettagli

Il menu [Dettagli apparecchio] comprende le seguenti indicazioni e i seguenti menu:



1	[Stato]: mostra lo stato di funzionamento dell'apparecchio	8	Eliminare l'apparecchio su myNussbaum
2	Nome dell'apparecchio (esempio)	9	[Accessi]: mostra le persone e i rispettivi diritti di accesso
3	[Apparecchio]: mostra i dati relativi all'apparecchio: denominazione del prodotto, numeri di serie dell'apparecchio e del gateway IoT	10	Menu [Contratti]
4	[Sede]: mostra l'ubicazione dell'apparecchio	11	Menu [Aggiornamenti]
5	Opzioni per le notifiche	12	Menu [Lista attività]
6	Menu [Modifica apparecchio]: permette di configurare i dati relativi all'apparecchio	13	Menu [Manutenzione ordinaria e riparazione]

- | | |
|--|--|
| 7 Menu [Gestisci l'accesso]: permette di configurare i diritti di accesso | 1 Menu [Condizioni operative]: permette di configurare i diritti di accesso |
| | 4 Menu [Condizioni operative] |

Mezzi ausiliari:

- Dispositivo terminale con scanner per codici QR (ad esempio smartphone o notebook)

Requisiti:

- ✓ L'apparecchio è registrato su myNussbaum.
1. Scansionare il codice QR grande sull'etichetta gateway IoT dell'apparecchio.

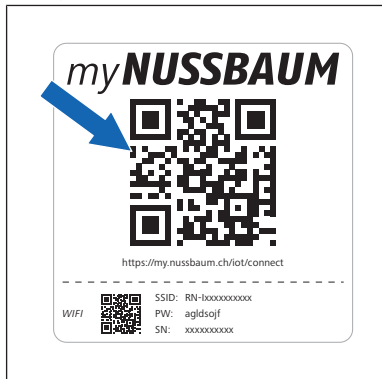

⇒ Viene visualizzato il portale degli apparecchi.

2. Selezionare la voce [Accedi al dispositivo].
⇒ Viene visualizzata la finestra di accesso.
3. Effettuare l'accesso con nome utente e password.
⇒ Viene visualizzato il menu [Dettagli apparecchio].

4.6.3.1 Condizioni operative

Nel menu [Condizioni operative] è possibile modificare la modalità operativa e impostare la temperatura di accumulo.

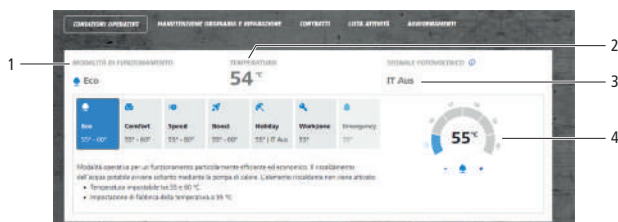

- | | |
|---|--|
| 1 Menu [Modalità di funzionamento]: permette di modificare la modalità operativa | 3 [Segnale fotovoltaico]: mostra lo stato di PV ready: [Off] / [On] |
| 2 [Temperatura]: mostra la temperatura di accumulo attuale | 4 Selettore temperatura: permette di impostare la temperatura di accumulo |

Requisiti:

- ✓ Il menu [Dettagli apparecchio] è aperto, ☞ «Apertura della scheda dettagli», pagina 18.
1. Selezionare la voce [Condizioni operative].
 2. Per modificare la modalità operativa cliccare sul rispettivo simbolo.

⇒ Il pulsante viene evidenziato in blu.

3. Per impostare la temperatura di accumulo cliccare sui simboli [+] o [-] del selettore temperatura.

4.6.3.2 Manutenzione e riparazione

Il menu [Manutenzione ordinaria e riparazione] comprende le funzioni per la visualizzazione degli incarichi di manutenzione ordinaria e riparazione nonché per la registrazione delle segnalazioni di assistenza relative all'apparecchio.

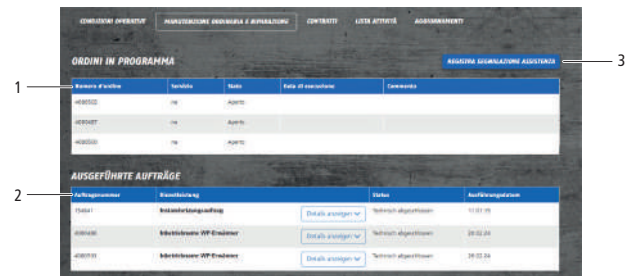

- | | |
|---|--|
| 1 [Ordini in programma]: elenca gli interventi di assistenza pianificati | 3 Menu [Registra segnalazione assistenza]: consente di inviare una segnalazione di assistenza alla Nussbaum |
| 2 [Ordini eseguiti]: elenca gli interventi di assistenza eseguiti | |

4.6.3.3 Contratti

Il menu [Contratti] serve per visualizzare e richiedere i contratti relativi all'apparecchio.



- | | |
|--|---|
| 1 [Contratti]: elenca i contratti di manutenzione | 2 Menu [Richiedi contratto]: consente di inviare alla Nussbaum una richiesta per un contratto di manutenzione. |
|--|---|

4.6.3.4 Elenco eventi

Nell'elenco eventi vengono registrati i messaggi di errore, gli avvertimenti e informazioni.



- | | |
|--|--|
| 1 [Attività]: elenca gli eventi in ordine cronologico | 2 Menu [Registra segnalazione assistenza]: consente di inviare una segnalazione di assistenza alla Nussbaum |
|--|--|

4.6.3.5 Aggiornamenti

Il menu [Aggiornamenti] comprende le funzioni per l'installazione degli aggiornamenti del software.

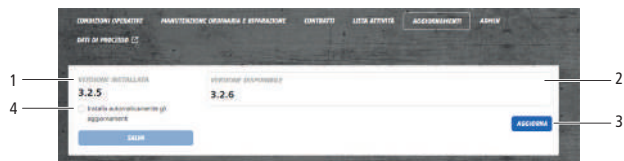

1	[Versione installata]: mostra il numero di serie del software installato	3	Pulsante [Aggiorna]: avvia l'installazione degli aggiornamenti disponibili.
2	[Versione disponibile]: mostra gli aggiornamenti del software disponibili	4	Funzione [Installazione automatica aggiornamenti]: consente di attivare e disattivare l'installazione automatica degli aggiornamenti del software

Requisiti:

✓ Il menu [Dettagli apparecchio] è aperto, ☞ «Apertura della scheda dettagli», pagina 18.

1. Selezionare la voce [Aggiornamenti].

2. Attivare la funzione [Installazione automatica aggiornamenti] e selezionare la voce [Salva].

⇒ L'installazione automatica degli aggiornamenti è attivata.

4.7 Sistema di gestione dell'edificio

4.7.1 Caratteristiche tecniche

Lo scaldacqua a pompa di calore Aquapro-Ecotherma (apparecchio) comunica, tramite Modbus TCP/IP, con un sistema di gestione dell'edificio. Il collegamento avviene tramite la porta standardizzata TCP 502. La comunicazione Modbus non necessita di login e non è crittografata.

4.7.2 Registro Modbus TCP/IP

L'interfaccia utilizza i seguenti registri Modbus TCP/IP:

Indirizzo del registro	Tipo	Tipo di dati	Descrizione
30001	Registro di input (RO)	Intero a 16 bit	Condizione operativa: 1: esercizio normale, 0: stand-by
30002	Registro di input (RO)	Intero a 16 bit	Temperatura effettiva in centesimi di gradi Celsius (ad esempio 205 corrisponde a 20.5 °C)
30003	Registro di input (RO)	Intero a 16 bit	Messaggio di errore o avvertimento attivo: 1: sì, 0: no
30004	Registro di input (RO)	Array di interi a 16 bit [10]	Numero di serie come array ASCII Ciascun registro contiene un byte di caratteri (ad esempio E502305113 corrisponde a 45 35 30 32 33 30 35 31 31 33)
30014	Registro di input (RO)	Array di interi a 16 bit [10]	Numero di serie del gateway IoT come array ASCII Ciascun registro corrisponde a un byte di caratteri (ad esempio I452300014 corrisponde a 49 34 35 32 33 30 30 30 31 34)
30024	Registro di input (RO)	Intero a 16 bit	Codice dell'ultimo evento attivo
30025	Registro di input (RO)	Intero a 16 bit	Sottocodice dell'ultimo evento attivo
30026	Registro di input (RO)	Intero a 16 bit	Classe dell'ultimo evento attivo: 0: Nessuno, 1: Fatale, 2: Semifatale, 3: Temporaneo, 4: Azione, 5: Info
30027	Registro di input (RO)	Intero a 16 bit	Segnale PV ready: 1: ON, 0: OFF
40001	Registro holding (RW)	Intero a 16 bit	Modalità operativa: 1: [Eco], 2: [Comfort 250], 3: [Speed], 4: [Holiday], 5: [Workzone], 6: [Emergency], 7: [Boost], 8: [Comfort 300]

Indirizzo del registro	Tipo	Tipo di dati	Descrizione
40002	Registro holding (RW)	Intero a 16 bit	Temperatura impostata in centesimi di gradi Celsius, intervallo di valori: 55 ... 60 (ad esempio 550 corrisponde a 55 °C, solo valori interi, i valori immessi vengono arrotondati)
40003	Registro holding (RW)	Intero a 16 bit	Durata della modalità operativa [Holiday] in giorni, intervallo di valori: 7 ... 63

4.7.3 Attivazione Modbus TCP/IP

Mezzi ausiliari:

- Dispositivo terminale compatibile con la rete WLAN, dotato di scanner per codici QR (ad esempio smartphone o notebook)

Requisiti:

- ✓ L'apparecchio è collegato al sistema di gestione dell'edificio tramite WLAN o cavo di rete, «Connessioni di comunicazione», pagina 15.
- ✓ L'apparecchio è collegato all'alimentazione elettrica.

1. Con il dispositivo terminale scansionare il codice QR piccolo sull'etichetta gateway IoT dell'apparecchio oppure selezionare, nelle impostazioni WLAN, la rete WLAN dell'apparecchio e inserire la password. La rete WLAN dell'apparecchio (SSID) e la password (PW) sono indicate sull'etichetta gateway IoT.



⇒ Viene visualizzata l'interfaccia utente [Gateway IoT].

2. Selezionare la voce [Home Automation].



⇒ Viene visualizzata la voce [Home Automation].

3. Attivare l'interruttore [Accensione Modbus].

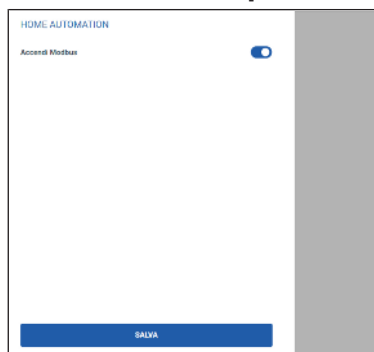

4. Selezionare la voce [Salvataggio].

5 Manutenzione ordinaria

5.1 Pulizia dell'apparecchio

1. Se necessario pulire l'apparecchio con un panno leggermente umido. Non utilizzare prodotti abrasivi, contenenti cloro o solventi.
2. Mantenere il pannello di comando asciutto.

5.2 Sostituzione del filtro dell'aria

NOTA

Filtro dell'aria assente o difettoso

L'esercizio con filtro dell'aria 68961 assente o difettoso può influire negativamente sulle prestazioni dell'apparecchio.

- ▶ Accertarsi che il filtro dell'aria sia inserito.
- ▶ Se viene visualizzato il messaggio di errore per la sostituzione del filtro dell'aria sostituire il filtro dell'aria.

1. Rimuovere il coperchio **(1)** dell'alloggiamento del filtro dell'aria (solo il prodotto 68010 ha un coperchio).

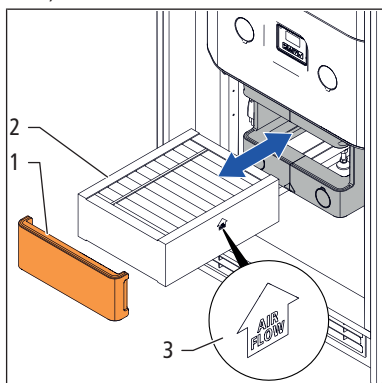

2. Estrarre il filtro dell'aria **(2)**.
3. Inserire il nuovo filtro dell'aria 68961 nel relativo alloggiamento fino alla battuta d'arresto. Il simbolo della freccia **(3)** sul filtro dell'aria deve essere rivolto verso l'alto. Montare il coperchio.
4. Resettare il messaggio per la sostituzione del filtro dell'aria, ☞ «Conferma della sostituzione del filtro dell'aria», pagina 12.

5.3 Controllo del dispositivo di scarico pressione

Il dispositivo di scarico pressione dell'apparecchio (ad esempio la valvola di sicurezza o il gruppo di sicurezza) deve essere controllato regolarmente.

1. Controllare il dispositivo di scarico pressione ogni 6 mesi per accertarsi che funzioni correttamente e che lo scarico non sia ostacolato. Eseguire inoltre un controllo visivo per identificare eventuali punti non a tenuta. Qualora vengano individuati difetti contattare il professionista della tecnica idrosanitaria competente.
2. Far controllare il dispositivo di scarico pressione ogni 12 mesi da un professionista della tecnica idrosanitaria.

6 Eliminazione dei guasti

6.1 Segnalazione di un problema

In qualsiasi momento è possibile inviare un messaggio di testo alla Nussbaum, ad esempio per segnalare un problema di funzionamento dell'apparecchio.

Mezzi ausiliari:

- Dispositivo terminale con scanner per codici QR (ad esempio smartphone o notebook)

1. Scansionare il codice QR grande sull'etichetta gateway IoT dell'apparecchio.

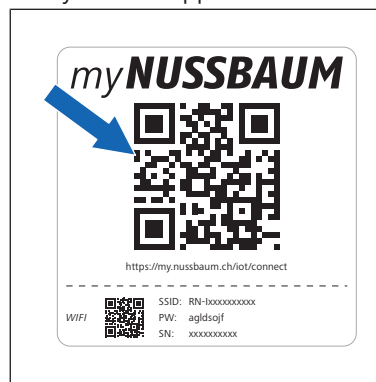













⇒ Viene visualizzato il portale degli apparecchi.















2. Selezionare la voce [Segnala un problema].
3. Compilare il modulo.
4. Selezionare la voce [Invia].











6.2 Tabella dei guasti













*Il codice errore viene visualizzato sul display dell'apparecchio e su myNussbaum.

Problema / codice errore	Causa	Misura d'intervento
La potenza dell'acqua calda è insufficiente.	La modalità operativa impostata non è adeguata al fabbisogno di acqua calda.	Modificare la modalità operativa, ☞ «Impostazione della modalità operativa», pagina 8.
	L'apparecchio è ostruito dal calcare.	Contattare la R. Nussbaum SA: numero di telefono 0848 700 600 oppure registrare una segnalazione di assistenza su myNussbaum, ☞ «Manutenzione e riparazione», pagina 19.
	L'aria di alimentazione dell'apparecchio è troppo calda o troppo fredda.	Contattare il professionista della tecnica idrosanitaria competente.
Dai rubinetti di presa non esce acqua calda.	L'apparecchio non è in funzione.	Contattare la R. Nussbaum SA: numero di telefono 0848 700 600 oppure registrare una segnalazione di assistenza su myNussbaum, ☞ «Manutenzione e riparazione», pagina 19.
	La distribuzione di acqua calda è chiusa.	Contattare il professionista della tecnica idrosanitaria competente.
	L'impianto idrosanitario è difettoso.	
La temperatura dell'acqua calda è troppo alta.	La temperatura di accumulo impostata non è adeguata.	Modificare la temperatura di accumulo, ☞ «Modifica della temperatura di accumulo», pagina 8. Se il problema persiste: contattare la R. Nussbaum SA: numero di telefono 0848 700 600 oppure registrare una segnalazione di assistenza su myNussbaum, ☞ «Manutenzione e riparazione», pagina 19.
Sull'apparecchio è stato riscontrato un danno meccanico.	—	Scollegare l'apparecchio dall'alimentazione elettrica. Contattare la R. Nussbaum SA: numero di telefono 0848 700 600 oppure registrare una segnalazione di assistenza su myNussbaum, ☞ «Manutenzione e riparazione», pagina 19.
11	Guasto elettronico	Premere il tasto  per disattivare il segnale acustico. Con il tasto  selezionare la voce di menu [Restart] per riavviare l'apparecchio. Se il problema persiste: contattare la R. Nussbaum SA: numero di telefono 0848 700 600 oppure registrare una segnalazione di assistenza su myNussbaum, ☞ «Manutenzione e riparazione», pagina 19.
12	Guasto elettronico	
13	Guasto elettronico	
14	Guasto elettronico	
17	La batteria ausiliaria dell'elettronica è esaurita.	Premere il tasto  per disattivare il segnale acustico. Con il tasto  selezionare la voce di menu [Conferma]. Contattare la R. Nussbaum SA: numero di telefono 0848 700 600 oppure registrare una segnalazione di assistenza su myNussbaum, ☞ «Manutenzione e riparazione», pagina 19.

Problema / codice errore	Causa	Misura d'intervento
18	Guasto elettronico	Premere il tasto  per disattivare il segnale acustico. Con il tasto  selezionare la voce di menu [Restart] per riavviare l'apparecchio.
19	Errore del software	Se il problema persiste: contattare la R. Nussbaum SA: numero di telefono 0848 700 600 oppure registrare una segnalazione di assistenza su myNussbaum, ☎ «Manutenzione e riparazione», pagina 19.
20	Errore del software	
21	Errore del software	
31	Errore del software	Premere il tasto  per disattivare il segnale acustico. Con il tasto  selezionare la voce di menu [Conferma]. Se il problema persiste: contattare la R. Nussbaum SA: numero di telefono 0848 700 600 oppure registrare una segnalazione di assistenza su myNussbaum, ☎ «Manutenzione e riparazione», pagina 19.
32	Errore di sistema	Premere il tasto  per disattivare il segnale acustico. Con il tasto  selezionare la voce di menu [Restart] per riavviare l'apparecchio. Se il problema persiste: contattare la R. Nussbaum SA: numero di telefono 0848 700 600 oppure registrare una segnalazione di assistenza su myNussbaum, ☎ «Manutenzione e riparazione», pagina 19.
33	L'ora non è stata impostata.	Premere il tasto  per disattivare il segnale acustico. Aggiornare la data e l'ora dell'apparecchio, ☎ «Impostazione di data e ora», pagina 12.
36	Guasto del ventilatore	Premere il tasto  per disattivare il segnale acustico. Con il tasto  selezionare la voce di menu [Restart] per riavviare l'apparecchio. Se il problema persiste: contattare la R. Nussbaum SA: numero di telefono 0848 700 600 oppure registrare una segnalazione di assistenza su myNussbaum, ☎ «Manutenzione e riparazione», pagina 19. Per mantenere la disponibilità di acqua calda fino alla risoluzione del problema è possibile utilizzare la voce di menu [Modalità Emergency] per impostare momentaneamente l'apparecchio nella modalità operativa ausiliaria [Emergency].

Problema / codice errore	Causa	Misura d'intervento
37	Guasto del ventilatore	<p>Premere il tasto  per disattivare il segnale acustico.</p> <p>Con il tasto  selezionare la voce di menu [Restart] per riavviare l'apparecchio.</p> <p>Se il problema persiste: contattare la R. Nussbaum SA: numero di telefono 0848 700 600 oppure registrare una segnalazione di assistenza su myNussbaum,  «Manutenzione e riparazione», pagina 19.</p>
39	Guasto della pompa di calore	<p>Premere il tasto  per disattivare il segnale acustico.</p> <p>Con il tasto  selezionare la voce di menu [Restart] per riavviare l'apparecchio.</p> <p>Se il problema persiste: contattare la R. Nussbaum SA: numero di telefono 0848 700 600 oppure registrare una segnalazione di assistenza su myNussbaum,  «Manutenzione e riparazione», pagina 19.</p> <p>Per mantenere la disponibilità di acqua calda fino alla risoluzione del problema è possibile utilizzare la voce di menu [Modalità Emergency] per impostare momentaneamente l'apparecchio nella modalità operativa ausiliaria [Emergency].</p>
40	Guasto della pompa di calore	<p>Premere il tasto  per disattivare il segnale acustico.</p> <p>Con il tasto  selezionare la voce di menu [Restart] per riavviare l'apparecchio.</p> <p>Se il problema persiste: contattare la R. Nussbaum SA: numero di telefono 0848 700 600 oppure registrare una segnalazione di assistenza su myNussbaum,  «Manutenzione e riparazione», pagina 19.</p>
41	Guasto dell'elemento riscaldante	
42	Guasto dell'elemento riscaldante	
43	Guasto del sensore (circuito del refrigerante)	<p>Premere il tasto  per disattivare il segnale acustico.</p> <p>Controllare gli ingressi dell'aria sull'armadio e sull'apparecchio per assicurarsi che il flusso dell'aria non sia ostacolato.</p> <p>Con il tasto  selezionare la voce di menu [Restart] per riavviare l'apparecchio.</p> <p>Se il problema persiste: contattare la R. Nussbaum SA: numero di telefono 0848 700 600 oppure registrare una segnalazione di assistenza su myNussbaum,  «Manutenzione e riparazione», pagina 19.</p> <p>Per mantenere la disponibilità di acqua calda fino alla risoluzione del problema è possibile utilizzare la voce di menu [Modalità Emergency] per impostare momentaneamente l'apparecchio nella modalità operativa ausiliaria [Emergency].</p>
51	L'ingresso dell'aria è ostacolato.	<p>Premere il tasto  per disattivare il segnale acustico.</p> <p>Controllare gli ingressi dell'aria sull'armadio e sull'apparecchio per assicurarsi che il flusso dell'aria non sia ostacolato.</p> <p>Con il tasto  selezionare la voce di menu [Restart] per riavviare l'apparecchio.</p> <p>Se il problema persiste: contattare la R. Nussbaum SA: numero di telefono 0848 700 600 oppure registrare una segnalazione di assistenza su myNussbaum,  «Manutenzione e riparazione», pagina 19.</p> <p>Per mantenere la disponibilità di acqua calda fino alla risoluzione del problema è possibile utilizzare la voce di menu [Modalità Emergency] per impostare momentaneamente l'apparecchio nella modalità operativa ausiliaria [Emergency].</p>

Problema / codice errore	Causa	Misura d'intervento
53	Guasto del circuito del refrigerante	Premere il tasto  per disattivare il segnale acustico.
54	Guasto del circuito del refrigerante	Con il tasto  selezionare la voce di menu [Restart] per riavviare l'apparecchio.
55	Guasto del circuito del refrigerante	Se il problema persiste: contattare la R. Nussbaum SA: numero di telefono 0848 700 600 oppure registrare una segnalazione di assistenza su myNussbaum,  «Manutenzione e riparazione», pagina 19. Per mantenere la disponibilità di acqua calda fino alla risoluzione del problema è possibile utilizzare la voce di menu [Modalità Emergency] per impostare momentaneamente l'apparecchio nella modalità operativa ausiliaria [Emergency].
56	Il serbatoio di accumulo non è pieno.	Controllare l'alimentazione di acqua fredda all'apparecchio. Con il tasto  selezionare la voce di menu [Restart] per riavviare l'apparecchio. Se il problema persiste: contattare la R. Nussbaum SA: numero di telefono 0848 700 600 oppure registrare una segnalazione di assistenza su myNussbaum,  «Manutenzione e riparazione», pagina 19.
57	Temperatura eccessiva (guasto del sensore)	Premere il tasto  per disattivare il segnale acustico. Con il tasto  selezionare la voce di menu [Restart] per riavviare l'apparecchio. Se il problema persiste: contattare la R. Nussbaum SA: numero di telefono 0848 700 600 oppure registrare una segnalazione di assistenza su myNussbaum,  «Manutenzione e riparazione», pagina 19.
110	La durata di funzionamento della modalità iniziale è scaduta.	Premere il tasto  per disattivare il segnale acustico. Per continuare a utilizzare l'apparecchio nella modalità iniziale per altri 30 giorni selezionare la voce di menu [Proseguimento del funzionamento]. È necessario eseguire la messa in servizio dell'apparecchio: contattare la R. Nussbaum SA: numero di telefono 0848 700 600
114	La durata di vita del filtro dell'aria è scaduta.	Premere il tasto  per disattivare il segnale acustico. Sostituire il filtro dell'aria,  «Sostituzione del filtro dell'aria», pagina 22. Per confermare la sostituzione del filtro dell'aria selezionare la voce di menu [Filtro sostituito]. Per cancellare il messaggio selezionare la voce di menu [Ignora]. Il messaggio comparirà nuovamente dopo 6 mesi.

Problema / codice errore	Causa	Misura d'intervento
115	La potenza del filtro dell'aria è insufficiente.	<p>Premere il tasto  per disattivare il segnale acustico.</p> <p>Sostituire il filtro dell'aria,  «Sostituzione del filtro dell'aria», pagina 22.</p> <p>Per confermare la sostituzione del filtro dell'aria selezionare la voce di menu [Filtro sostituito].</p> <p>Per cancellare il messaggio selezionare la voce di menu [Ignora]. Il messaggio comparirà nuovamente dopo 6 mesi.</p>
117	Il sensore per l'acqua rileva la presenza di acqua.	<p>Premere il tasto  per disattivare il segnale acustico.</p> <p>Verificare se dall'apparecchio, dai raccordi per l'acqua o dalle tubazioni fuoriesce acqua. Se fuoriesce acqua contattare il professionista della tecnica idrosanitaria competente.</p> <p>Con il tasto  selezionare la voce di menu [Restart] per riavviare l'apparecchio.</p> <p>Se il problema persiste: contattare la R. Nussbaum SA: numero di telefono 0848 700 600 oppure registrare una segnalazione di assistenza su myNussbaum,  «Manutenzione e riparazione», pagina 19.</p>
119	È necessario effettuare la manutenzione ordinaria dell'apparecchio in base all'intervallo di manutenzione impostato.	<p>Premere il tasto  per disattivare il segnale acustico.</p> <p>Contattare la R. Nussbaum SA: numero di telefono 0848 700 600 oppure registrare una segnalazione di assistenza su myNussbaum,  «Manutenzione e riparazione», pagina 19.</p> <p>Per cancellare il messaggio selezionare la voce di menu [Ignora]. Il messaggio comparirà nuovamente dopo 6 mesi.</p>
119	Il termine (6 mesi) per la manutenzione ordinaria dell'apparecchio è scaduto.	<p>Premere il tasto  per disattivare il segnale acustico.</p> <p>Contattare la R. Nussbaum SA: numero di telefono 0848 700 600 oppure registrare una segnalazione di assistenza su myNussbaum,  «Manutenzione e riparazione», pagina 19.</p>
1000	L'apparecchio non è collegato a Internet.	<p>Controllare il collegamento dell'apparecchio a Internet,  «Connessioni di comunicazione», pagina 15.</p>
1001	L'aggiornamento del software non è riuscito.	<p>Accertarsi che su myNussbaum sia attivata la funzione per il download automatico degli aggiornamenti del software,  «Aggiornamenti», pagina 20.</p> <p>Attendere l'aggiornamento automatico del software.</p> <p>Se il problema persiste: contattare la R. Nussbaum SA: numero di telefono 0848 700 600 oppure registrare una segnalazione di assistenza su myNussbaum,  «Manutenzione e riparazione», pagina 19.</p>

7 Smaltimento



Separare il prodotto e l'imballaggio nei rispettivi gruppi di materiali (ad esempio carta, metalli, materiali sintetici o metalli non ferrosi) e smaltirli in conformità alla legislazione svizzera.

I componenti elettronici così come le batterie o gli accumulatori non vanno gettati nei rifiuti domestici ma smaltiti correttamente in conformità alla Direttiva WEEE 2002/96/CE.

Ulteriori informazioni e la versione più recente del presente documento sono disponibili sul nostro sito web www.nussbaum.ch.



68000



68010



68020



68030



68080

Wir verteilen Wasser

Die R. Nussbaum AG, 1903 gegründet, ist ein eigenständiges Schweizer Familienunternehmen, beschäftigt rund 500 Mitarbeitende und gehört zu den führenden Herstellern von Armaturen, Verteilsystemen und individuellen Gesamtlösungen im Bereich Sanitär- und Heiztechnik. Von unserem Hauptsitz in Olten aus vertreiben wir unser breites Produktsortiment über ein eigenes Filialnetz an Installierende in der ganzen Schweiz.

Für weitere Informationen wenden Sie sich bitte an Ihren Installateur resp. Nussbaum. Dort erhalten Sie kompetente Auskunft über sämtliche Nussbaum Produkte.

Nous distribuons de l'eau

R. Nussbaum SA, entreprise familiale suisse indépendante fondée en 1903, emploie près de 500 collaborateurs et compte parmi les fabricants leaders de robinetteries, de systèmes de distribution et de solutions globales individuelles dans le domaine de la technique sanitaire et de chauffage. Depuis notre siège d'Olten, nous proposons un large assortiment de produits au travers de notre réseau de succursales et installateurs/trices dans toute la Suisse.

Pour plus d'informations, veuillez vous adresser à votre installateur resp. Nussbaum. Vous y recevrez des informations compétentes sur l'ensemble des produits Nussbaum.

Distribuiamo acqua

La società R. Nussbaum SA, fondata nel 1903, è un'azienda svizzera indipendente di proprietà familiare che impiega ben 500 dipendenti ed è tra i principali produttori di rubinetteria, sistemi di distribuzione e soluzioni integrali personalizzate nel settore della tecnica idrosanitaria e di riscaldamento. Dalla nostra sede sociale di Olten commercializziamo, attraverso la rete di succursali Nussbaum, la nostra ampia gamma di prodotti rifornendo installatrici e installatori in tutta la Svizzera.

Per ulteriori informazioni non esitate a rivolgervi al vostro installatore resp. Nussbaum. Qui riceverete informazioni competenti su tutti i prodotti della Nussbaum.



NUSSBAUM^{RN}

Gut installiert Bien installé Ben installato

Hersteller Armaturen und Systeme Sanitär- und Heiztechnik
Fabricant de robinetterie et systèmes de technique sanitaire et chauffage
Produttore di rubinetteria e sistemi di tecnica idrosanitaria e di riscaldamento
ISO 9001 / 14001 / 45001

Basel, Bern, Biel, Brig, Buchs, Carouge, Crissier, Giubiasco, Givisiez, Gwatt-Thun,
Kriens, Sion, Steinhausen/Zug, St. Gallen, Trimbach, Winterthur, Zürich

R. Nussbaum AG | SA
Hauptsitz | Siège social | Sede sociale

Martin-Disteli-Strasse 26
Postfach, CH-4601 Olten

062 286 81 11
info@nussbaum.ch

nussbaum.ch