

OPTIARMATUR

Chauffe-eau instantané DCX 13



NUSSBAUM_{RN}

Gut installiert Bien installé Ben installato

Instructions de montage

Table des matières

1	Cadre général du présent document	4
1.1	Groupes cibles.....	4
1.2	Explication des symboles	4
1.3	Normes et certificats	5
1.4	Documents associés	5
2	Sécurité	6
2.1	Utilisation conforme.....	6
2.2	Consignes de sécurité.....	6
2.2.1	Risques électriques.....	6
2.3	Observer les directives	6
3	Description du produit	7
3.1	Structure	7
3.2	Fonction	8
3.3	Dimensions.....	8
3.4	Plaque signalétique.....	9
3.5	Caractéristiques techniques	9
3.6	Fiche technique de produit UE 812/814	10
4	Montage	11
4.1	Étendue de la livraison	11
4.2	Remarques relatives à l'utilisation	12
4.3	Monter les mamelons filetés	13
4.4	Monter le support mural	13
4.5	Monter les raccords d'eau.....	14
4.6	Monter le boîtier	14
4.7	Réaliser le branchement électrique	15
4.7.1	Conditions de branchement	15
4.7.2	Branchement électrique par le bas.....	15
4.7.3	Branchement électrique par le haut	16
4.7.4	Régler l'exploitation avec un circuit de priorité.....	17
4.7.5	Régler la puissance.....	17
4.7.6	Désactiver les fonctions de limitation.....	18
4.8	Variantes de montage	18
4.8.1	Montage sur le mur.....	19
4.8.2	Montage décalé RDX.....	20
4.8.3	Montage décalé VDX.....	22
4.8.4	Montage décalé UDX.....	24

5	Mise en service.....	26
5.1	Purger l'appareil et vérifier l'étanchéité.....	26
5.2	Monter le capot supérieur.....	26
5.3	Mettre l'appareil sous tension.....	26
5.4	Activer ou désactiver le verrouillage du panneau de commande.....	27
6	Remise.....	28
7	Maintenance et entretien.....	29
7.1	Nettoyer ou remplacer le tamis.....	29
7.2	Nettoyer ou remplacer le filtre.....	30
8	Dépannage.....	31
8.1	Tableau des dysfonctionnements.....	31
9	Élimination.....	32

1 Cadre général du présent document

1.1 Groupes cibles





Les informations figurant dans le présent document s'adressent aux catégories de personnes suivantes:

- Installatrices et installateurs chauffage et sanitaire ou spécialistes instruits
- Electrotechniciennes et electrotechniciens

Le montage des produits Nussbaum doit être exécuté en respectant les règles de la technique généralement reconnues et les consignes de Nussbaum.

1.2 Explication des symboles

Les textes d'avertissement et d'information sont séparés des autres textes et se distinguent par les pictogrammes correspondants.

Symbole	Explications
 DANGER	Indique une situation immédiatement dangereuse, conduisant à la mort ou à de graves blessures si elle n'est pas évitée.
 AVERTISSEMENT	Indique une situation possiblement dangereuse, pouvant conduire à la mort ou à de graves blessures si elle n'est pas évitée.
 ATTENTION	Indique une situation possiblement dangereuse, pouvant conduire à des blessures mineures ou légères si elle n'est pas évitée.
REMARQUE	Indique une situation pouvant conduire à des dommages matériels si elle n'est pas évitée.
	Désigne des conseils et informations utiles.
✓	Désigne une condition nécessaire à la bonne exécution d'une action.
⇒	Désigne un résultat à partir duquel on peut vérifier la bonne exécution d'une opération.
	Désigne une référence à des informations complémentaires dans une autre partie du texte.

1.3 Normes et certificats

Le produit répond aux exigences des directives suivantes de l'Union européenne:

2014/35/UE	Directive basse tension
2014/30/UE	Directive CEM
2014/53/UE	Directive RED
2009/125/CE	Directive ErP

Normes harmonisées appliquées:

2014/35/UE	DIN EN 60335-1 (VDE 0700-1):2012-10; EN 60335-1:2012; DIN EN 60335-1 Ber.1 (VDE 0700-1 Ber.1):2014-04; EN 60335-1:2012/AC:2014; EN 60335-1:2012/A11:2014; DIN EN 60335-1/A13 (VDE 0700-1/A13):2018-07; EN 60335-1:2012/A13:2017; EN 60335-2-35:2016; DIN EN 62233 (VDE 0700-366):2008-11; EN 62233:2008; DIN EN 62233 Ber.1 (VDE 0700-366 Ber.1):2009-04; EN 62233 Ber.1:2008
2014/30/UE	DIN EN 55014-1 (VDE 0875-14-1):2018-08; EN 55014-1:2017; EN 61000-3-3:2013; EN 61000-3-2:2014; DIN EN 61000-3-2 (VDE 0838-2):2015-03; DIN EN 61000-3-11 (VDE 0838-11):2001-04; EN 61000-3-11:2000; DIN EN 61000-3-12 (VDE 0838-12):2012-06; EN 61000-3-12:2011; DIN EN 55014-2 (VDE 0875-14-2):2016-01; EN 55014-2:2015; CISPR 14-1:2016; CISPR 14-2:2015; Requirements of category II and IV
2014/53/UE:	ETSI EN 301 489-1 V2.1.1; EN 301 489-17 V3.1.1; EN 300 328 V2.1.1; EN 301 489-1 V1.9.2:2011-09; EN 300 328 V2.1.1:2016-11

Certificats:

certification SVGW

1.4 Documents associés

-  Notice d'utilisation 299.0.902

2 Sécurité

2.1 Utilisation conforme

Le chauffe-eau instantané DCX 13 est à régulation électronique pour robinetteries sous pression. Il alimente en eau chaude un ou plusieurs points de soutirage d'une installation d'eau de boisson.

L'appareil est conçu pour une installation permanente à l'intérieur de bâtiments et peut être utilisé en toute sécurité par des personnes sans formation.

Pour une utilisation conforme à la destination, il convient de respecter les consignes suivantes:

- Les paramètres d'exploitation indiqués sur la plaque signalétique doivent être respectés.
- Les robinetteries alimentées par l'appareil doivent comporter un brise-jet.
- L'appareil ne doit être utilisé que lorsqu'il est en bon état de fonctionnement.
- L'appareil ne doit pas être modifié au niveau technique et ne peut être exploité qu'avec des composants du fabricant d'origine.

Il n'est pas permis de chauffer une eau déjà préchauffée.

2.2 Consignes de sécurité

2.2.1 Risques électriques

En cas de contact avec des parties sous tension, il y a danger de mort immédiate par électrocution. L'endommagement de l'isolation ou de certains composants peut mettre en danger la vie.

- Seul un(e) électricien(ne) est habilité(e) à réaliser des travaux sur l'installation électrique.
- Avant tout travail sur les parties actives d'une installation électrique ou d'un outillage, mettre hors tension et s'assurer qu'il en sera ainsi pendant toute la durée des travaux.

2.3 Observer les directives

- Observer les dispositions de la directive W3 de la SVGW.

3 Description du produit

3.1 Structure

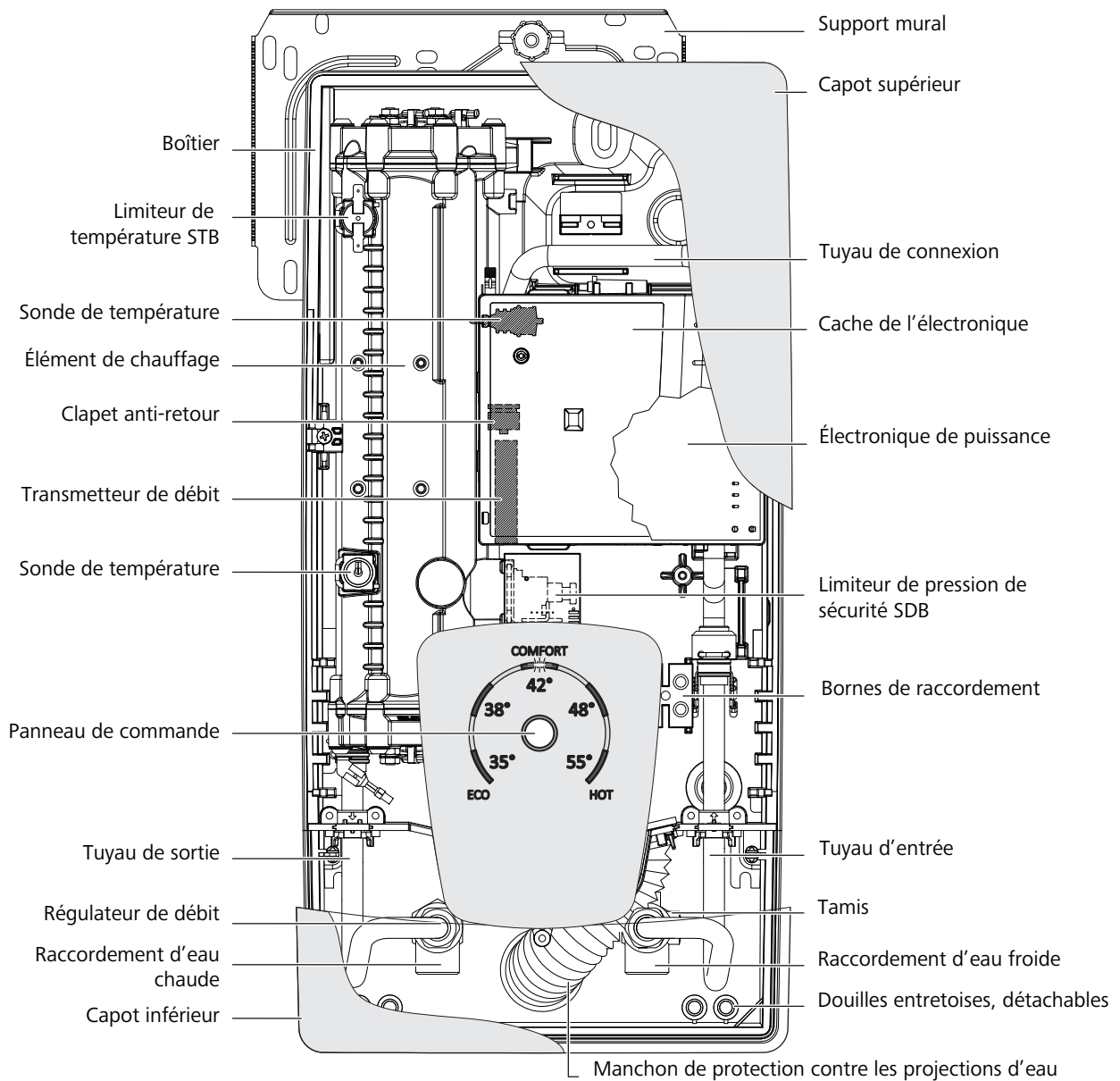

3.2 Fonction

Le chauffe-eau instantané DCX 13 est à régulation électronique pour robinetteries sous pression. Il alimente en eau chaude un ou plusieurs points de soutirage d'une installation d'eau de boisson.

La température de l'eau chaude se règle progressivement avec la touche de sélection de température sur le panneau de commande. Dès que la robinetterie d'eau chaude raccordée est ouverte, l'appareil s'allume automatiquement et chauffe l'eau froide entrante à la température que l'utilisateur a réglée sur le panneau de commande. Une quantité d'eau minimale doit traverser le chauffe-eau pour activer l'élément de chauffage. Lorsque l'eau qui circule dans l'appareil passe sous un seuil minimal, l'élément de chauffage est automatiquement désactivé. En cas de dépassement de la limite de performance de l'appareil, il se peut que la température réglée pour l'eau chaude ne soit pas atteinte. Dans ce cas, on peut augmenter la température de l'eau chaude en réduisant la quantité d'eau chaude soutirée au robinet.

L'électronique de puissance régule la puissance absorbée en fonction de la température de sortie sélectionnée, de la température d'entrée et du débit, afin d'atteindre avec précision la température réglée et de la maintenir constante même lorsque la pression de l'eau fluctue. L'appareil est doté de dispositifs de sécurité qui limitent la température et la pression de l'eau et qui détectent des bulles d'air dans les conduites à l'intérieur de l'appareil. Un relais de délestage externe pour chauffe-eau électroniques permet d'exploiter l'appareil avec un circuit de priorité.

3.3 Dimensions

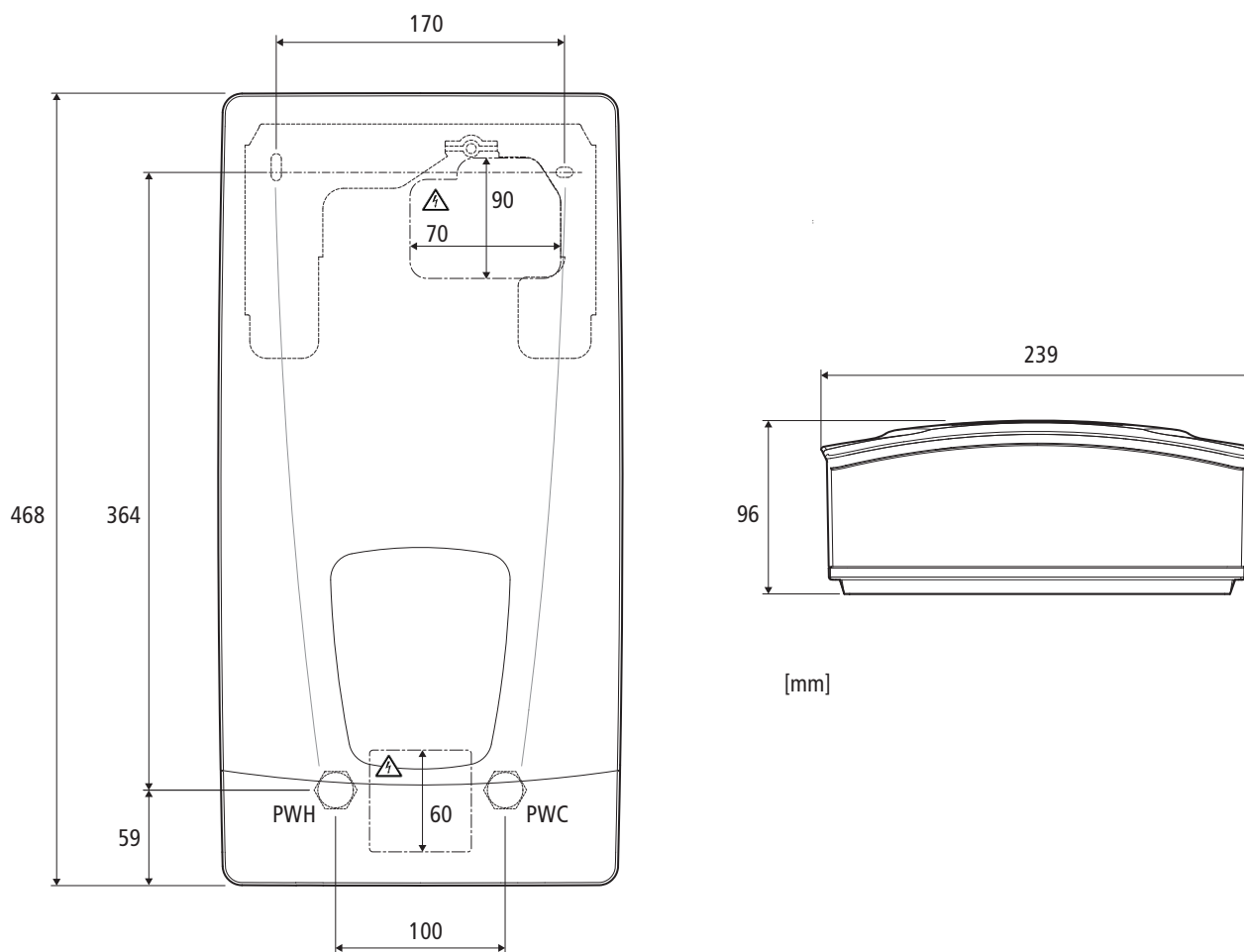

3.4 Plaque signalétique

La plaque signalétique est située au revers du capot inférieur amovible.

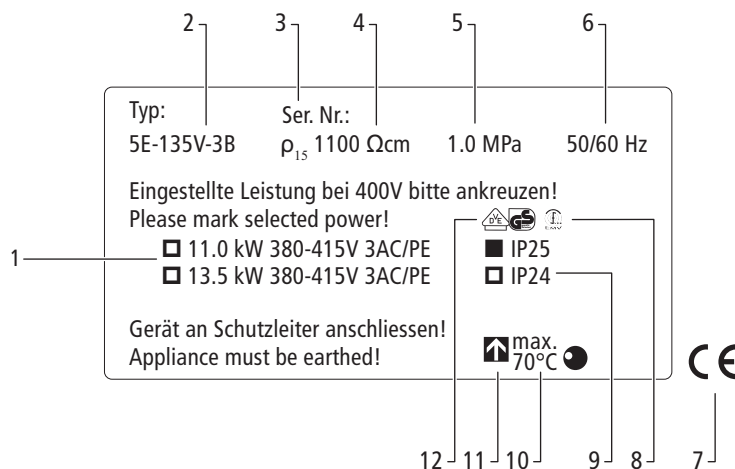

1	Marquage pour le réglage de la puissance
2	Type d'appareil
3	Numéro de série
4	Résistance de l'eau spécifique minimale admissible
5	Pression nominale
6	Fréquence de la tension d'alimentation
7	Marquage de conformité CE
8	Marquage de compatibilité électromagnétique
9	Marquage pour la classe de protection IP (en fonction de l'utilisation du cadre de montage RDX 3)
10	Température d'eau maximale admissible
11	Emplacement de montage
12	Marquage de sécurité certifiée

3.5 Caractéristiques techniques

Classe d'efficacité énergétique (selon le règlement UE 812/2013)		A	
Puissance nominale	[kW]	11 ... 13.5	
Courant nominal	[A]	16 ... 20	
Puissance sélectionnée	[kW]	11	13.5
Courant sélectionné	[A]	16	20
Tension nominale	[V]	400	400
Raccordement au réseau		3 phases L1, L2, L3, PE AC	
Section de fil min.*	[mm ²]	1.5	2.5
Production d'eau chaude max. avec ΔT = 28 K	[l/min]	5.6**	6.9**
Production d'eau chaude max. avec ΔT = 38 K	[l/min]	4.1	5.1**
Contenu nominal	[l]	0.4	
Pression nominale	[MPa] (bar)	1 (10)	
Type de raccordement		sous pression ou sans pression	
Système de chauffage		Système de chauffage fil nu IES®	
Plage d'utilisation à 15 °C:			
Résistance de l'eau spécifique	[Ω·cm]	≥ 1100	
Conductivité électrique spécifique	[mS/m]	≤ 90	

Température de service max.	[°C]	70
Débit sous tension	[l/min]	1.5
Débit max.		5.0***
Perte de charge:		
à 1.5 l/min	[bar]	0.08
à 9.0 l/min	[bar]	1.3****
Températures réglables	[°C]	35 / 38 / 42 / 48 / 55
Température d'eau de boisson max. atteignable	[°C]	55
Puissance absorbée en veille	[W]	1.52
Raccordement d'eau	[pouces]	G½
Poids (avec de l'eau à l'intérieur)	[kg]	4.2
Classe de protection		I
Type de protection		IP25 pour un montage sans cadre de montage RDX 3 IP24 pour un montage avec cadre de montage RDX 3
Conformité		CE / GS / ESTI
* Section maximale de câble pour raccordement électrique par le haut: 10 mm ²		
** Eau mitigée		
*** Le débit est limité par le débitmètre pour maintenir la production d'eau chaude définie en usine et obtenir l'accroissement de température souhaité.		
**** sans débitmètre		

3.6 Fiche technique de produit UE 812/814

Fiche technique de produit comme le prévoient les règlements UE 812/2013 et 814/2013

Désignation de l'appareil		Chauffe-eau instantané
Type d'appareil		DCX 13
Profil de charge		XS
Classe d'efficacité énergétique production d'eau chaude		A
Efficacité énergétique production d'eau chaude η_{WH}	[%]	39,3
Consommation électrique annuelle AEC	[kWh]	469
Consommation électrique quotidienne Q_{elec}	[kWh]	2 147
Réglage sur le régulateur de température	[°C]	55
Niveau de puissance acoustique à l'intérieur de locaux L_{WA}	[db(A)]	15

4 Montage

4.1 Étendue de la livraison

Quantité	Élément
1	Chauffe-eau instantané DCX 13 avec support mural monté
1	Gabarit de montage
1	Raccord d'eau froide G½ avec tamis et robinet d'arrêt
1	Raccord d'eau chaude G½
2	Mamelons filetés G½ avec joint
2	Bouchon obturateur G½
4	Joints G½
2	Joints G¾
1	Débitmètre
1	Filtres (pour montage apparent, montages UDX et VDX)
4	Cheville Ø 6 mm
4	Vis cruciforme 4.2 × 38 mm
1	Embout de manchon
Cadre de montage RDX 3 (option) 67202.90	
1	Cadre de montage RDX 3
1	Embout de manchon
3	Torons rallongés conducteurs externes 6 mm ² ; 510 mm
1	Torons rallongés conducteurs de protection 6 mm ² ; 520 mm
1	Tube isolant 320 mm
1	Bloc de bornes de raccordement 4 pôles
2	Mamelon fileté prolongé G½ 60 mm
2	Prolonges G¾
1	Vis cruciforme M5 × 40
1	Ecrou M5
2	Vis cruciforme 4.5 × 60 mm (pour montages UDX et VDX)
2	Rondelles M5 (pour montages UDX et VDX)
4	Vis cruciformes 4 × 22 mm (pour fixer les colliers)
Kit de montage de tube VDX (option) 67202.91	
2	Tuyaux renforcés G½ DN 8; 500 mm
2	Coudes G½
2	Coudes G½ 45°
1	Ruban d'étanchéité pour filetage
8	Colliers de serrage 2.5 × 100 mm
Kit de montage de tube UDX (option) 67202.92	
2	Tuyaux renforcés G½ DN 8; 500 mm
2	Réductions G½ × ¾
2	Coudes G½ 45°
2	Joints G¾
8	Colliers de serrage 2.5 × 100 mm

4.2 Remarques relatives à l'utilisation

Pour l'utilisation du produit, il convient de tenir compte des conditions et remarques suivantes:

- Les prescriptions pour l'installation de chauffe-eau électriques fixes doivent être respectées.
- Le chauffage décentralisé de l'eau par des chauffe-eau électriques est avantageuse pour des installations où un chauffage centralisé de l'eau n'est pas pratique ou pas faisable pour les raisons suivantes:
 - Les pertes au niveau de l'accumulateur et les pertes de conduite sont plus importantes que le besoin en eau chaude (l'indice de perte d'eau chaude est supérieur à 50 %, SIA 385/2:2015).
 - Aux points de soutirage distants, ce qui permet de renoncer à maintenir l'eau chaude (SIA 2026:2017).
 - Le chauffage de l'eau et le chauffage de la pièce sont séparés.
 - Les investissements à réaliser sont disproportionnés par rapport à la fréquence de l'utilisation.
- L'appareil ne doit jamais être exposé au gel.
- L'appareil est conçu pour un montage mural et doit être installé à la verticale.
- Comme il est conforme au type de protection IP25 (protection contre les jets d'eau), il peut, selon VDE 0100 partie 701, être installé en zone 1. Lorsqu'est utilisé le cadre de montage RDX 3 en option, l'appareil est conforme au type de protection IP24 (protection contre les jets d'eau).
- Pour éviter les déperditions de chaleur, il convient de réduire autant que possible la distance entre l'appareil et les points de soutirage.
- L'appareil doit être accessible pour son réglage et les opérations de maintenance.
- On peut utiliser des tuyaux en matière synthétique lorsqu'ils répondent à la norme EN ISO 15875.
- Il faut respecter les mentions sur la plaque signalétique concernant la résistance spécifique de l'eau et la pression nominale.
- Lorsque la dureté de l'eau est supérieure à 30 °fh, nous recommandons que l'eau soit adoucie.
- Les appareils ne peuvent pas faire l'objet d'un détartrage.

Pour une installation à écoulement libre, respecter **en plus** les consignes suivantes:

- L'écoulement d'eau à l'arrière des appareils ne doit pas être bloqué, et le débit d'eau ne doit pas être limité.
- Utiliser uniquement les robinetteries recommandées par le fabricant.
- Les points de soutirage tels que pomme de douche ou brise-jet doivent être nettoyés et détartrés régulièrement.
- Pour l'alimentation d'une douche en particulier, il faut utiliser une pomme de douche conçue pour une installation à écoulement libre. Il ne faut pas installer de robinetteries supplémentaires qui auraient pour effet de réduire le débit vers la douche.

4.3 Monter les mamelons filetés

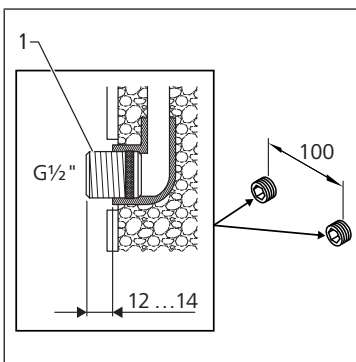

- ▶ À l'aide d'une clé pour vis à six pans creux 12 mm, visser les mamelons filetés **(1)** dans les deux raccords muraux. Ce faisant, les joints doivent être vissés complètement dans le filetage. Après le montage, les mamelons filetés doivent dépasser de 12 à 14 mm du raccordement d'eau.

4.4 Monter le support mural



Les inégalités du mur peuvent être compensées par des douilles entretoises. Si nécessaire, des douilles entretoises peuvent être détachées à l'intérieur de l'appareil, ☞ «Structure», page 7.

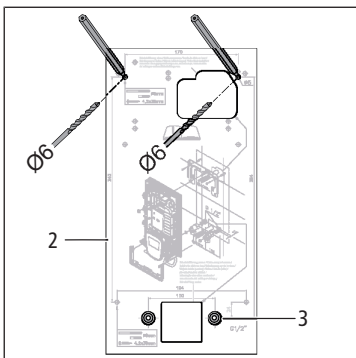

1. Positionner le gabarit de montage **(2)** sur le mur, de telle sorte que les orifices **(3)** dans le gabarit de montage coïncident avec les mamelons filetés montés.
2. Marquer les orifices Ø 6 mm avec le gabarit de montage et percer.
3. Tirer le capot inférieur vers le bas et desserrer la vis de fixation du capot.
4. Relever le capot supérieur et retirer la fiche du panneau de commande.

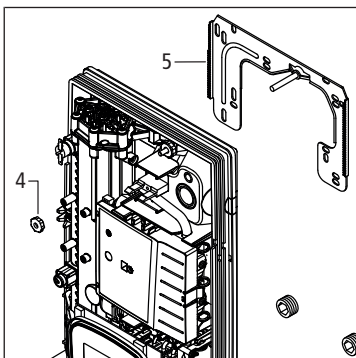

5. Dévisser l'écrou moleté **(4)** du support mural **(5)**. Dévisser le support mural de l'appareil.

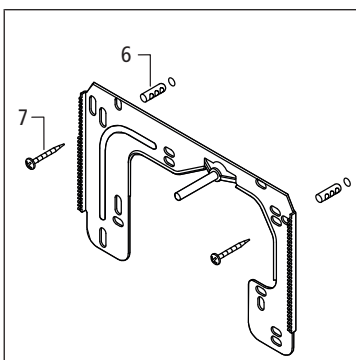

6. Insérer les chevilles **(6)** dans les trous percés. Fixer le support mural avec les vis 4.2 x 38 mm **(7)**.

4.5 Monter les raccords d'eau

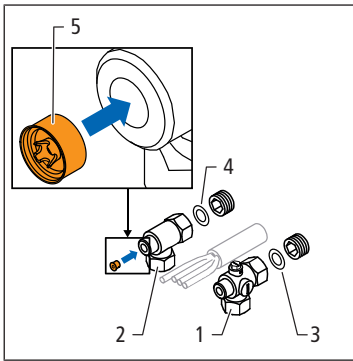

1. Visser le raccord d'eau froide **(1)** avec le joint **(3)** sur le mamelon fileté du raccordement d'eau froide.
2. Visser le raccord d'eau chaude **(2)** avec le joint **(4)** sur le mamelon fileté du raccordement d'eau chaude.
3. Insérer le régulateur de débit **(5)** dans le raccord d'eau chaude. Le joint torique doit être visible.



Le débitmètre permet de s'assurer que la production d'eau chaude définie en usine soit maintenue. Pour que les températures prédéfinies soient atteintes, il faut que le débitmètre soit installé, ou que le débit volumique soit réduit en conséquence à un autre niveau.

4.6 Monter le boîtier

Lors du montage de l'appareil, si l'appareil est branché par le haut, il faut d'abord faire passer le câble de branchement dans l'appareil, ☞ «Branchement électrique par le haut», page 16.

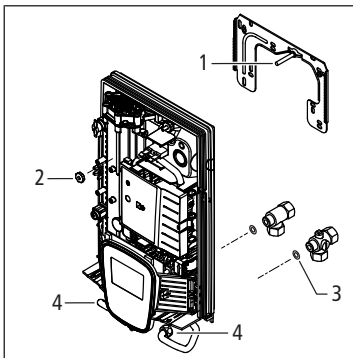

1. Placer le boîtier sur la tige fileté du support mural **(1)**. Pour positionner le boîtier de manière optimale sur les raccordements d'eau au mur, la tige fileté peut être coudée.
2. Visser l'écrou moleté **(2)** sur la tige fileté du support mural.
3. Visser les deux écrous $G\frac{3}{8}$ du tuyau de sortie ou du tuyau d'entrée **(4)** de l'appareil avec les joints $G\frac{3}{8}$ **(3)** sur les raccords d'eau.

4.7 Réaliser le branchement électrique

DANGER

Danger de mort par décharge électrique!

En cas de contact avec des parties sous tension, il y a danger de mort immédiate par électrocution. Si l'isolation ou des composants sont endommagés, il y a danger de mort!

- ▶ Les travaux sur l'installation électrique ne doivent être exécutés que par des électriciens.
- ▶ Avant de commencer les travaux, mettre hors tension les éléments sous tension de l'installation électrique et sécuriser pendant toute la durée des travaux.

DANGER

Danger de mort par décharge électrique!

Les composants de l'appareil sont sous une tension dangereuse.

- ▶ Ne jamais ouvrir l'appareil lorsqu'il est mis sous tension.

4.7.1 Conditions de branchement

- L'appareil doit être branché sur le réseau de tension alternative triphasé avec un conducteur de protection.
- Il faut respecter les sections de câble minimales, ☞ «Caractéristiques techniques», page 9.
- L'appareil doit être branché en permanence sur des câbles de branchement maintenus en place.
- L'appareil doit pouvoir être déconnecté du secteur par un dispositif de coupure avec une largeur d'ouverture de contact d'au moins 3 mm par pôle.
- Pour assurer la sécurité de l'appareil, il faut installer un disjoncteur avec caractéristique de déclenchement C et un courant de déclenchement adapté au courant nominal de l'appareil.
- Le câble de branchement doit être dans un état impeccable.
Après le montage, le câble de branchement doit être protégé contre toute manipulation par des personnes non qualifiées.

4.7.2 Branchement électrique par le bas

Conditions:

- ✓ Les conditions de branchement sont remplies, ☞ «Conditions de branchement», page 15.
1. Dénuder le câble de branchement à env. 60 mm de la sortie du mur.

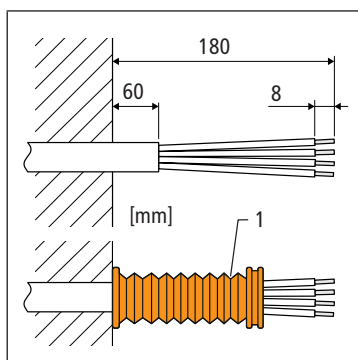

2. En le prenant par sa petite ouverture, passer le manchon de protection contre les projections d'eau (1) sur le câble de branchement jusqu'à ce que le manchon touche le mur. On empêche ainsi que des projections d'eau entrent en contact avec le câble de branchement.

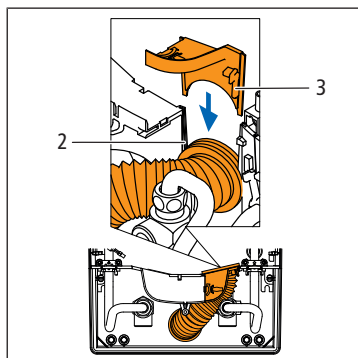

3. Former les conducteurs de branchement de telle sorte que le manchon de protection contre les projections d'eau se loge sans tension mécanique dans le renforcement de la cloison (2). Mettre en place la bride de fixation de manchon (3) et l'ancrer.
4. Dénuder chaque conducteur du câble de branchement sur 8 mm.

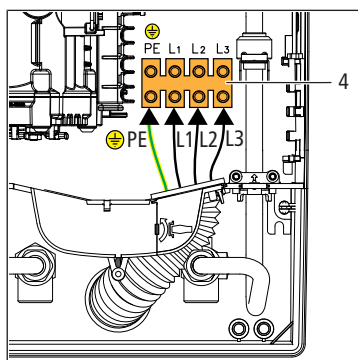

5. Brancher chaque conducteur sur les bornes de raccordement (4), comme le montre la figure.

4.7.3 Branchement électrique par le haut

Au lieu d'être réalisé par le bas, le branchement électrique peut aussi être effectué par le haut.

Conditions:

- ✓ Les conditions de branchement sont remplies, ☞ «Conditions de branchement», page 15.

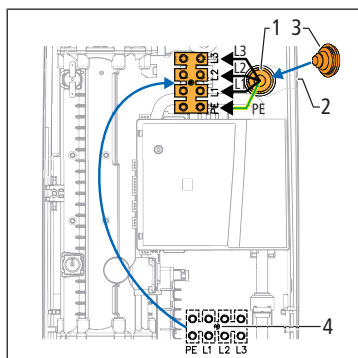

1. Sur la partie supérieure de l'appareil, exercer sur l'emplacement d'orifice marqué (1) une forte pression à l'aide d'un outil non tranchant, p. ex. un tournevis. Pour un câble de branchement posé en apparent, ouvrir en plus l'emplacement d'orifice marqué (2) sur le côté du boîtier.
2. Couper l'embout de manchon (3). Pour une protection optimale contre les infiltrations d'eau, la section de l'ouverture doit être choisie un peu plus petite que le diamètre du câble.
3. Introduire l'embout de manchon dans l'ouverture pratiquée à l'emplacement d'orifice marqué.
4. Dénuder le câble de branchement. La gaine de câble doit traverser l'embout de manchon jusqu'à l'intérieur de l'appareil.
5. Introduire le câble de branchement dans l'embout de manchon pour le faire passer dans le boîtier.
6. Monter le boîtier sur le support mural, ☞ «Monter le boîtier», page 14.

7. Dévisser la vis de fixation **(4)** des bornes de raccordement. Placer les bornes de raccordement sur la partie supérieure de l'appareil et fixer par vis.
8. Dénuder chaque conducteur du câble de branchement sur 8 mm.
9. Brancher chaque conducteur sur les bornes de raccordement, comme le montre la figure.
10. Vérifier que le manchon de protection contre les projections d'eau est monté afin que soit assurée la protection contre les jets d'eau IP25, ☞ «Branchement électrique par le bas», page 15.

4.7.4 Régler l'exploitation avec un circuit de priorité

L'appareil peut être réglé pour fonctionner dans une installation avec circuit de priorité. Le réglage empêche des états de commutation instables du relais de délestage de charge lorsque la puissance absorbée des appareils raccordés est faible.

1. S'assurer que l'appareil est débranché du secteur.
2. Retirer le pontage **(1)** et le placer en position **(2)**.

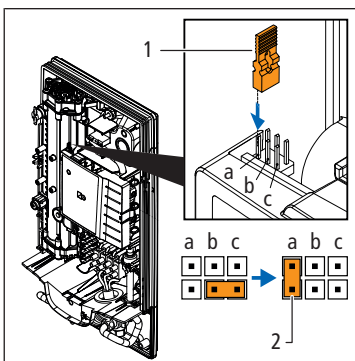

4.7.5 Régler la puissance

Avant sa mise en service, il faut régler la puissance maximale admissible de l'appareil (Multiple Power System MPS®). Le réglage de la puissance est fonction de l'environnement d'installation.

⚠ AVERTISSEMENT

Risque d'incendie d'origine électrique.

Une erreur dans le réglage de la puissance ou dans l'installation électrique peut provoquer un incendie. Ce type d'erreur peut causer la mort ou des lésions.

- ▶ S'assurer que la puissance réglée convient pour la section des câbles utilisés et les sécurisations, ☞ «Caractéristiques techniques», page 9.

1. S'assurer que l'appareil est débranché du secteur.
2. Retirer l'outil auxiliaire **(1)** de son support et l'utiliser pour tourner le bouton **(2)** sur la position 11 ou 13 [kW]. L'image montre comme exemple le réglage sur 11 kW.
3. Replacer l'outil auxiliaire dans son support.
4. Sur la plaque signalétique, marquer la puissance réglée, ☞ «Plaque signalétique», page 9.

A chaque mise sous tension, la puissance réglée est affichée au bout de 5 secondes par les diodes lumineuses (LED) du panneau de commande:

Puissance réglée [kW]	Voyant LED sur panneau de commande
11	LED bleue et verte allumées
13,5	LED bleue, verte et jaune allumées

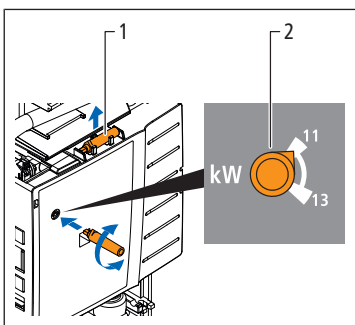

4.7.6 Désactiver les fonctions de limitation

Lorsque l'appareil est transporté, il arrive que le limiteur de température de sécurité (STB) et le limiteur de pression de sécurité (SDB) soient activés par inadvertance. Lorsque les fonctions de limitation sont activées, la mise en service n'est pas possible. Les fonctions de limitation peuvent être désactivées comme suit:

1. S'assurer que l'appareil est débranché du secteur.
2. Vérifier si le limiteur de pression de sécurité (SDB) **(1)** est activé. Pour la désactivation, presser simultanément les deux touches **(2)** et **(3)**.

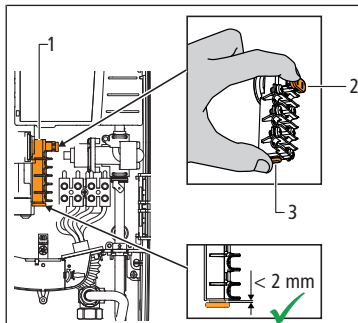

3. Vérifier si le limiteur de température de sécurité (STB) est activé. Pour désactiver l'interrupteur **(4)**, appuyer dessus avec un tournevis.

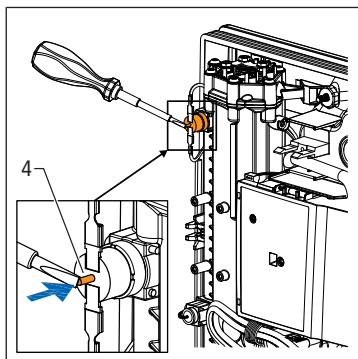

4.8 Variantes de montage

Il existe plusieurs possibilités pour monter l'appareil. Les possibilités de montage sont décrites dans les chapitres suivants.

☞ «Montage sur le mur», page 19	Montage de l'appareil avec les conduites d'eau posées sur le mur.
☞ «Montage décalé RDX», page 20	Montage de l'appareil avec cadre de montage RDX 3. Branchement électrique à l'aide de la boîte de jonction RDX. Présentation d'autres types de raccordements d'eau: <ul style="list-style-type: none"> • Raccordement d'eau encastré avec mamelons filetés prolongés • Raccordement d'eau encastré avec prolonges • Raccordement d'eau posé sur le mur avec prolonges
☞ «Montage décalé VDX», page 22	Montage de l'appareil avec raccordements d'eau inversés, à l'aide du cadre de montage RDX 3 et du kit de montage de tube VDX (sans description du branchement électrique).
☞ «Montage décalé UDX», page 24	Installation sous lavabo à l'aide du cadre de montage RDX 3 et du kit de montage de tube UDX (sans description du branchement électrique). Présentation de l'introduction latérale de conduites d'eau posées sur le mur et d'un câble de branchement posé sur le mur dans les cadres de montage.

4.8.1 Montage sur le mur

Montage de l'appareil pour des conduites d'eau posées sur le mur.

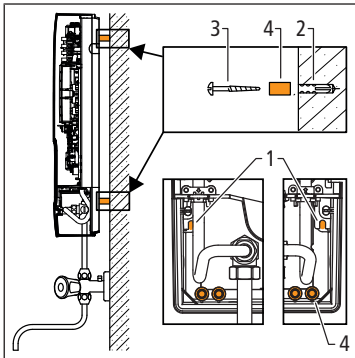

1. En plus de son ancrage au support mural, utiliser les possibilités de fixation **(1)** au niveau de la partie basse de l'appareil.
2. Se servir des chevilles **(2)** et des vis 4.5 × 60 mm **(3)**. En option: Utiliser les douilles entretoises **(4)** détachables du boîtier de l'appareil.

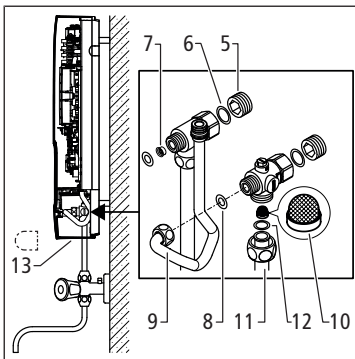

3. Dévisser les bouchons obturateurs sur les sorties latérales des raccords d'eau. Visser les bouchons obturateurs **(5)** des accessoires et les joints **(6)** sur les raccords d'eau.
4. Insérer le régulateur de débit **(7)** dans le raccord d'eau chaude. Le joint torique doit être visible.
5. Visser les raccords d'eau avec les joints G $\frac{3}{8}$ **(8)** sur les tuyaux de sortie et d'entrée **(9)**.
6. Placer le filtre **(10)** dans le raccord d'eau froide.
7. Visser les conduites d'eau **(11)** avec les joints **(12)** sur les sorties latérales G $\frac{1}{2}$ des raccords d'eau.
8. Sur le capot en bas, ouvrir à l'aide d'un outil non tranchant les emplacements d'orifice marqués **(13)** pour le passage des conduites d'eau.

4.8.2 Montage décalé RDX

Le cadre de montage RDX 3 permet un montage de l'appareil lorsque le câble de branchement sort du mur à un endroit quelconque sous l'appareil ou est posé en apparent. Le support mural n'est pas nécessaire.

Utiliser la boîte de jonction décrite ci-dessous uniquement si le câble de branchement est trop court pour rentrer dans l'appareil.

REMARQUE

Lorsque l'on utilise le cadre de montage RDX 3, l'appareil est protégé uniquement contre les projections d'eau (IP24).

- ▶ Monter l'appareil dans une pièce protégée contre toute inondation.
- ▶ Dans le cadre de montage RDX 3, ouvrir uniquement les emplacements d'orifice marqués qui seront utilisés.
- ▶ Cocher la classe de protection IP24 sur la plaque signalétique.

Outillage et accessoires nécessaires:

- Cadre de montage RDX 3 67202.90

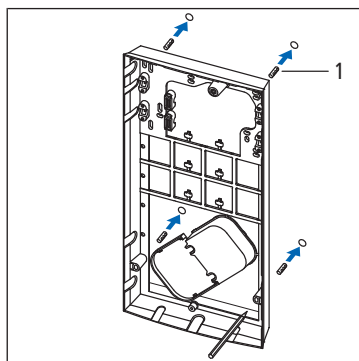

1. Marquer les orifices \varnothing 6 mm et percer. Insérer les chevilles **(1)**.

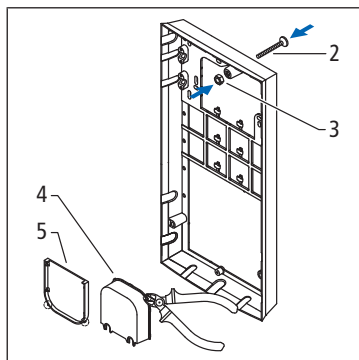

2. Préparer le cadre de montage: Monter la vis M5 x 40 **(2)** et l'écrou M5 **(3)** sur le cadre de montage. Enlever la boîte de jonction **(4)** et le couvercle **(5)**.

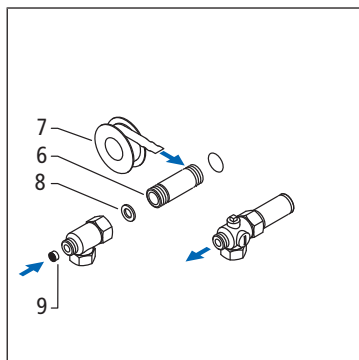

3. Monter les raccords d'eau. Alternative 1: Entourer le mamelon fileté prolongé **(6)** de ruban d'étanchéité pour filetage **(7)** et le visser sur les raccords d'eau.
4. Visser les raccords d'eau avec les joints **(8)** sur le mamelon fileté prolongé.
5. Insérer le débitmètre **(9)** dans le raccord d'eau chaude. Le joint torique doit être visible.

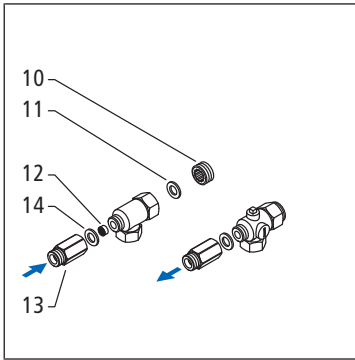

6. Monter les raccords d'eau. Alternative 2: Monter les mamelons filetés (10) sur le raccordement d'eau, ☞ «Monter les mamelons filetés», page 13.
7. Visser les raccords d'eau avec les joints (11) sur les mamelons filetés.
8. Insérer le débitmètre (12) dans le raccord d'eau chaude. Le joint torique doit être visible.
9. Visser les prolonges (13) avec les joints G^{3/8} (14) sur les raccords d'eau.

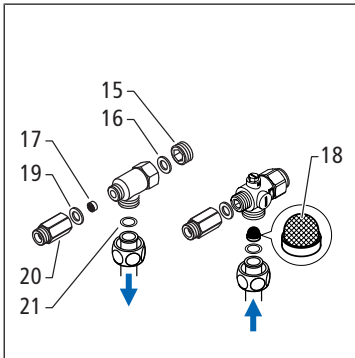

10. Monter les raccords d'eau. Alternative 3 pour les conduites d'eau posées en apparent: Visser les bouchons obturateurs (15) avec les joints (16) sur les raccords d'eau.
11. Insérer le débitmètre (17) dans le raccord d'eau chaude. Le joint torique doit être visible.
12. Insérer le filtre (18) dans le raccord d'eau froide.
13. Visser les prolonges (20) avec les joints G^{3/8} (19) sur les raccords d'eau.
14. Visser les conduites d'eau avec les joints (21) sur les sorties latérales des raccords d'eau.

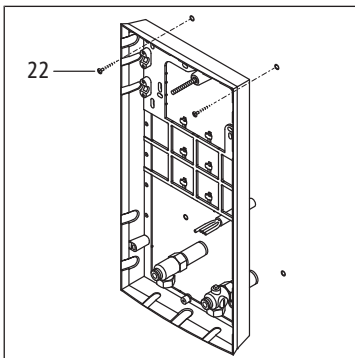

15. Fixer le cadre de montage avec les vis 4.2 x 38 mm (22) sur le mur.

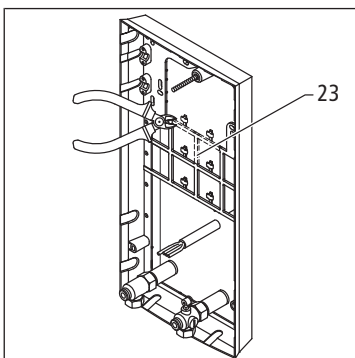

16. Enlever les traverses (23) sur le cadre de montage, comme indiqué sur la figure.

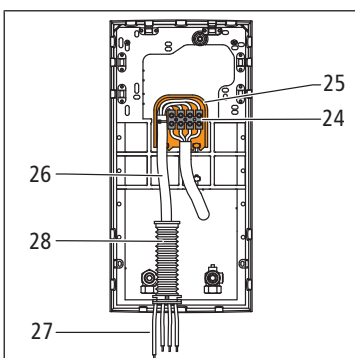

17. Réaliser le branchement électrique: placer le bloc de bornes de raccordement supplémentaire (24) dans la boîte de jonction (25). Utiliser la boîte de jonction uniquement avec l'ouverture tournée vers le bas.
18. Tirer le tube isolant (26) par le milieu sur les torons allongés (27) pour les conducteurs externes et le conducteur de protection.
19. Raccorder les torons allongés sur les deux blocs de bornes de raccordement. Tirer le manchon de protection contre les projections d'eau (28) pour qu'il recouvre le tube isolant et mettre en place la bride de fixation de manchon sur l'appareil. Ancrer la bride de fixation de manchon, ☞ «Branchement électrique par le bas», page 15.
20. Fixer le tube isolant à l'aide d'un collier de serrage sur le cadre de montage.

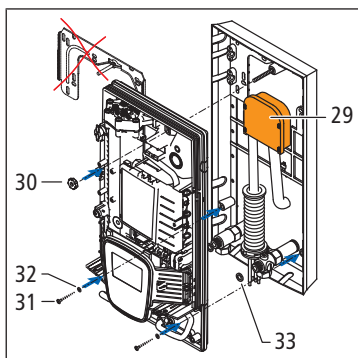

21. Placer le couvercle **(29)** sur la boîte de jonction et s'assurer que la fermeture est bien étanche à l'eau.
22. Fixer le boîtier sur le cadre de montage avec l'écrou moleté **(30)**.
23. Visser les raccords d'eau avec les joints G $\frac{3}{8}$ **(33)** sur les tuyaux de sortie et d'entrée.
24. Fixer le boîtier et le cadre de montage au mur en utilisant les vis 4.5 x 60 mm **(31)** et les rondelles M5 **(32)**.
25. Cocher la classe de protection IP24 sur la plaque signalétique.

4.8.3 Montage décalé VDX

Le cadre de montage RDX 3 s'utilise pour monter l'appareil en combinaison avec le kit de montage de tube VDX lorsque les raccordements d'eau sortent du mur décalés ou inversés sous l'appareil ou sont posés sur le mur à côté de l'appareil. Le câble de branchement peut sortir du mur en un endroit quelconque sous l'appareil ou être posé en apparent. Le support mural n'est pas nécessaire.

REMARQUE

Lorsque l'on utilise le cadre de montage RDX 3, l'appareil est protégé uniquement contre les projections d'eau (IP24).

- ▶ Monter l'appareil dans une pièce protégée contre toute inondation.
- ▶ Dans le cadre de montage RDX 3, ouvrir uniquement les emplacements d'orifice marqués qui seront utilisés.
- ▶ Cocher la classe de protection IP24 sur la plaque signalétique.

Outillage et accessoires nécessaires:

- Cadre de montage RDX 3 67202.90
- Kit de montage de tube VDX 67202.91

1. Marquer les orifices \varnothing 6 mm et percer. Insérer les chevilles **(1)**.

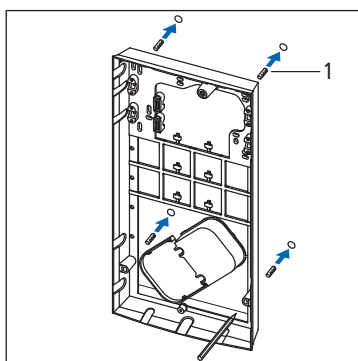

2. Monter la vis M5 x 40 **(2)** et l'écrou M5 **(3)** sur le cadre de montage.

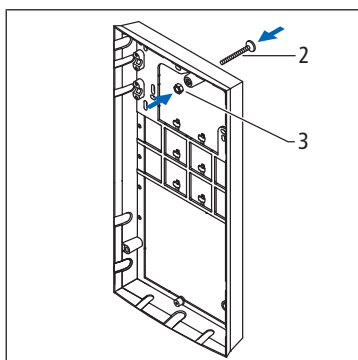

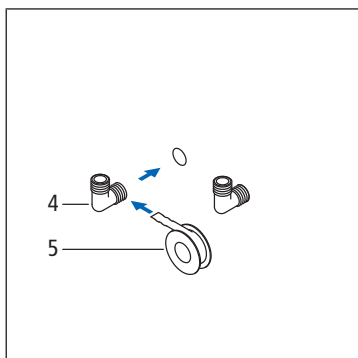

3. Entourer les coudes **(4)** de ruban d'étanchéité pour filetage **(5)** et les visser sur les raccords d'eau.

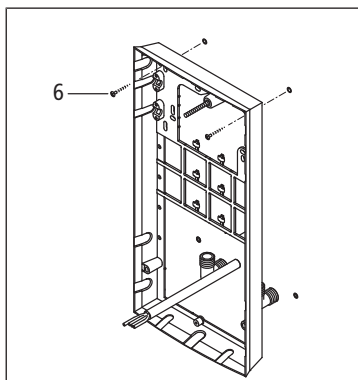

4. Fixer le cadre de montage avec les vis 4.2 x 38 mm **(6)** sur le mur.

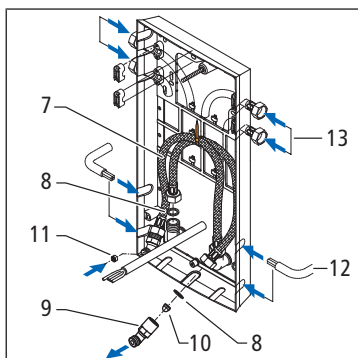

5. Visser les tuyaux renforcés **(7)** avec les joints **(8)** sur les coudes. La figure montre d'autres voies pour le passage du câble de branchement **(12)** et des tuyaux renforcés **(13)** lorsque l'entrée est sur le côté.

6. Visser les coudes 45° **(9)** avec les joints **(8)** sur les tuyaux renforcés.

7. Placer le filtre **(10)** dans le coude 45° du raccordement d'eau froide.

8. Insérer le débitmètre **(11)** dans le coude 45° du raccordement d'eau chaude. Le joint torique doit être visible.

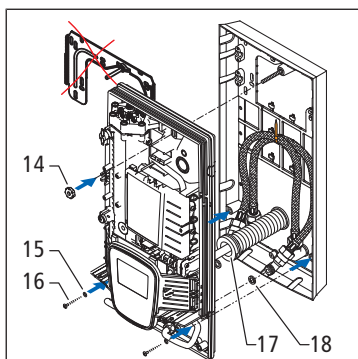

9. Fixer l'appareil sur le cadre de montage avec l'écrou moleté **(14)**.

10. Visser les coudes 45° avec les joints G $\frac{3}{8}$ **(18)** sur les tuyaux de sortie et d'entrée.

11. Tirer le manchon de protection contre les projections d'eau **(17)** pour qu'il recouvre le câble de branchement et mettre en place la bride de fixation de manchon sur l'appareil. Ancrer la bride de fixation de manchon, «Branchements électriques par le bas», page 15.

12. Fixer le boîtier et le cadre de montage au mur en utilisant les vis 4.5 x 60 mm **(16)** et les rondelles M5 **(15)**.

13. Cocher la classe de protection IP24 sur la plaque signalétique.

4.8.4 Montage décalé UDX

Le cadre de montage RDX 3 s'utilise pour monter l'appareil en combinaison avec le kit de montage de tube UDX lorsque les raccordements d'eau sortent du mur au-dessus de l'appareil (installation sous lavabo). Le câble de branchement peut sortir du mur en un endroit quelconque sous l'appareil ou être posé en apparent. Le support mural n'est pas nécessaire.

REMARQUE

Lorsque l'on utilise le cadre de montage RDX 3, l'appareil est protégé uniquement contre les projections d'eau (IP24).

- ▶ Monter l'appareil dans une pièce protégée contre toute inondation.
- ▶ Dans le cadre de montage RDX 3, ouvrir uniquement les emplacements d'orifice marqués qui seront utilisés.
- ▶ Cocher la classe de protection IP24 sur la plaque signalétique.

Outillage et accessoires nécessaires:

- Cadre de montage RDX 3 67202.90
- Kit de montage de tube UDX 67202.92

1. Marquer les orifices \varnothing 6 mm et percer. Insérer les chevilles **(1)**.

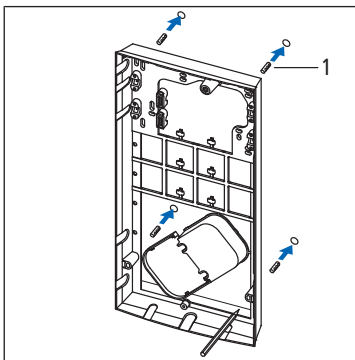

2. Monter la vis M5 x 40 **(2)** et l'écrou M5 **(3)** sur le cadre de montage.

3. Enlever les colliers **(4)**.

4. Ouvrir les emplacements d'orifice marqués **(5)** pour les raccordements d'eau.

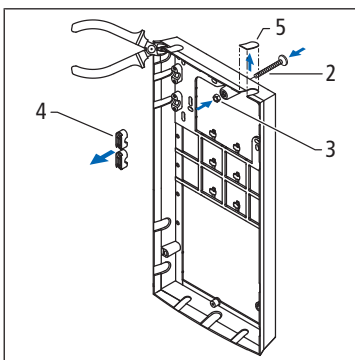

5. Fixer le cadre de montage avec les vis 4.2 x 38 mm **(6)** sur le mur.

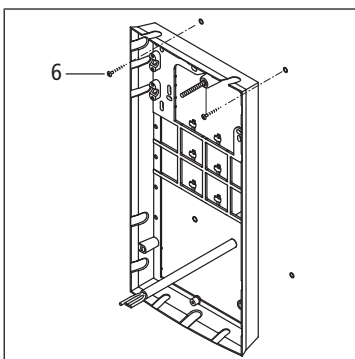

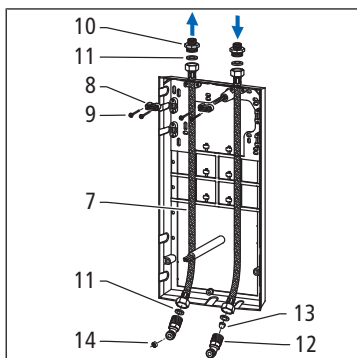

6. Fixer les tuyaux renforcés (7) avec les colliers (8) et les vis 4 x 22 mm (9) sur le cadre de montage.
7. Visser les réductions (10) avec les joints (11) sur les tuyaux renforcés.
8. Placer le filtre (13) dans le coude 45° (12) du raccordement d'eau froide.
9. Visser les coudes 45° avec les joints (11) sur les tuyaux renforcés.
10. Insérer le débitmètre (14) dans le coude 45° du raccordement d'eau chaude. Le joint torique doit être visible.

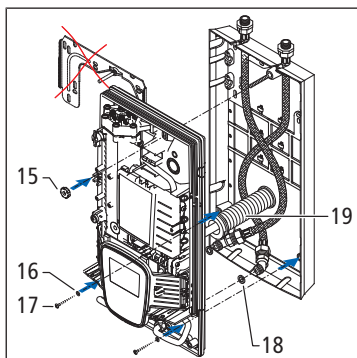

11. Fixer le boîtier sur le cadre de montage avec l'écrou moleté (15).
12. Visser les coudes 45° avec les joints G $\frac{3}{8}$ (18) sur les tuyaux de sortie et d'entrée.
13. Tirer le manchon de protection contre les projections d'eau (19) pour qu'il recouvre le câble de branchement et mettre en place la bride de fixation de manchon sur l'appareil. Ancrer la bride de fixation de manchon, «Branchement électrique par le bas», page 15.
14. Fixer le boîtier et le cadre de montage au mur en utilisant les vis 4.5 x 60 mm (17) et les rondelles M5 (16).
15. Cocher la classe de protection IP24 sur la plaque signalétique.

5 Mise en service

5.1 Purger l'appareil et vérifier l'étanchéité

L'appareil est équipé d'une détection automatique de bulles d'air afin d'éviter une marche à sec. L'appareil doit cependant être purgé avant chaque remise en service, p. ex. après des réparations ou une purge en cas de risque de gel.

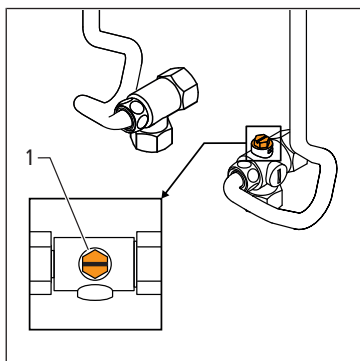

1. S'assurer que l'appareil est débranché du secteur.
2. Ouvrir le robinet d'arrêt **(1)** sur le raccordement d'eau froide.
3. Dévisser les brise-jet sur les robinets de puisage.
4. Ouvrir la soupape d'eau froide du robinet de soutirage et rincer à fond la conduite.
5. Ouvrir et fermer plusieurs fois la soupape d'eau chaude des robinetteries jusqu'à ce qu'il ne s'échappe plus d'air de la conduite.
6. Vérifier de visu l'étanchéité de l'ensemble des raccords et fermetures.
7. Visser de nouveau les brise-jet sur les robinets de puisage.

5.2 Monter le capot supérieur

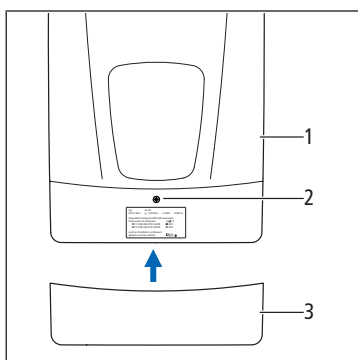

1. S'assurer que l'appareil est débranché du secteur.
2. Raccorder le câble au panneau de commande dans le capot supérieur **(1)**.
3. Placer le capot supérieur sur le boîtier et le fixer avec la vis cruciforme **(2)**. Prendre soin de ne pas coincer le câble du panneau de commande.
4. Adapter le capot inférieur **(3)** par le bas et le faire glisser sur le capot supérieur.

5.3 Mettre l'appareil sous tension

Conditions:

- ✓ L'appareil a été purgé, ☞ «Purger l'appareil et vérifier l'étanchéité», page 26

1. Mettre l'appareil sous tension.
2. Ouvrir une robinetterie d'eau chaude alimentée par l'appareil. L'appareil se met à chauffer l'eau après 10 à 30 secondes.
3. Contrôler le fonctionnement de l'appareil en faisant couler de l'eau chaude sur les robinetteries raccordées.

5.4 Activer ou désactiver le verrouillage du panneau de commande

Le panneau de commande peut être verrouillé. La température est réglée sur la valeur sélectionnée en dernier et la touche à effleurement est désactivée.

DANGER

Danger de mort par décharge électrique!

Les composants de l'appareil sont sous une tension dangereuse.

- ▶ Ne jamais ouvrir l'appareil lorsqu'il est mis sous tension.

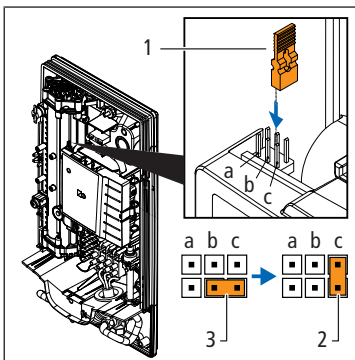

1. S'assurer que l'appareil est débranché du secteur.
2. Pour activer le verrouillage du panneau de commande, retirer le pontage **(1)** et le mettre en position **(2)**. Pour désactiver le verrouillage du panneau de commande, mettre le pontage en position **(3)**.
3. Remettre l'appareil sous tension.

6 Remise

Familiariser l'exploitant avec le fonctionnement de l'appareil et lui remettre la ☞ Notice d'utilisation 299.0.902.

Rappeler à l'exploitant les points suivants:

- L'inspection et la maintenance du produit doivent être conformes à la directive W3 de la SVGW.
- Conserver la notice d'utilisation à proximité de l'appareil.

7 Maintenance et entretien

7.1 Nettoyer ou remplacer le tamis

Le raccordement d'eau froide de l'appareil est équipé d'un robinet d'arrêt et d'un tamis. L'encrassement du tamis est susceptible de réduire la production d'eau chaude.

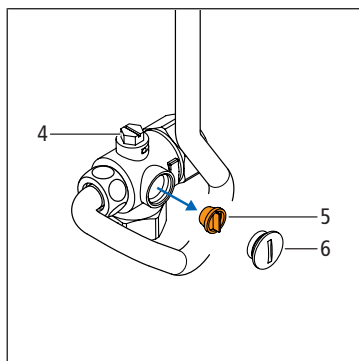
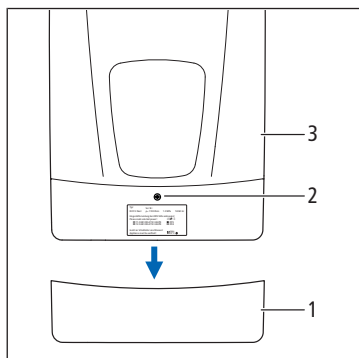

1. S'assurer que l'appareil est débranché du secteur.
2. Tirer le capot inférieur **(1)** vers le bas et desserrer la vis cruciforme. **(2)**. Relever le capot **(3)** et retirer la fiche du panneau de commande.
3. Fermer le robinet d'arrêt **(4)** sur le raccord d'eau froide. La figure montre le robinet en position fermée.
4. Ouvrir en tournant le bouchon de fermeture **(6)** sur le raccord d'eau froide et retirer le tamis **(5)**. Un reste d'eau peut s'en écouler.
5. Nettoyer ou remplacer le tamis.
6. Mettre en place le tamis propre, remettre le bouchon de fermeture et serrer.
7. Ouvrir lentement le robinet d'arrêt. S'assurer de l'absence de fuite sur tous les composants.
8. Purger l'appareil et le mettre en service, ☞ «Mise en service», page 26.

7.2 Nettoyer ou remplacer le filtre

L'encrassement du filtre est susceptible de réduire la production d'eau chaude.

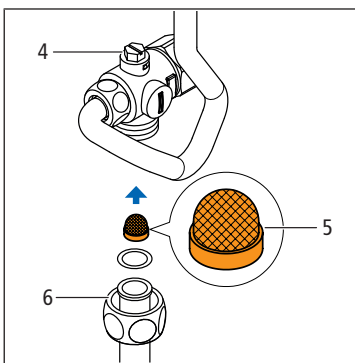
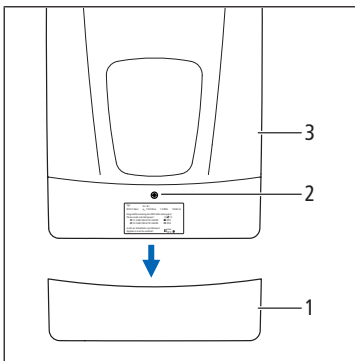

1. S'assurer que l'appareil est débranché du secteur.
2. Tirer le capot inférieur **(1)** vers le bas et desserrer la vis cruciforme. **(2)**. Relever le capot **(3)** et retirer la fiche du panneau de commande.

3. Fermer le robinet d'arrêt **(4)** sur le raccord d'eau froide. La figure montre le robinet d'arrêt en position fermée.
4. Dévisser la conduite d'eau **(6)** du raccord d'eau froide. Un reste d'eau peut s'en écouler.
5. Nettoyer ou remplacer le filtre **(5)**.
6. Visser la conduite d'eau sur le raccord d'eau froide.
7. Ouvrir lentement le robinet d'arrêt. S'assurer de l'absence de fuite sur tous les composants.
8. Purger l'appareil et le mettre en service, ☞ «Mise en service», page 26.

8 Dépannage

8.1 Tableau des dysfonctionnements

En cas de dysfonctionnement de l'appareil, couper immédiatement l'alimentation électrique. Si l'appareil présente une fuite, fermer immédiatement l'alimentation d'eau. Confier à un professionnel la réparation du dysfonctionnement.

 DANGER

Danger de mort par décharge électrique!

Les composants de l'appareil sont sous une tension dangereuse.

- Confier à un professionnel les travaux à effectuer.

En cas de dysfonctionnement, vérifier les sources d'erreurs suivantes:

Dysfonctionnement	Causes possibles	Solution
L'eau reste froide.	Le fusible et/ou le disjoncteur a sauté.	Réarmer le fusible et/ou le disjoncteur.
Le voyant LED d'état d'exploitation de la chauffe est éteint.	Le limiteur de pression de sécurité s'est déclenché.	Faire obligatoirement appel à un technicien sanitaire: Désactiver le limiteur de pression de sécurité.
L'eau reste froide. L'affichage de température s'allume.	Le limiteur de température de sécurité s'est déclenché.	Faire obligatoirement appel à un technicien sanitaire: Désactiver le limiteur de température de sécurité.
L'eau reste froide. Tous les voyants LED du panneau de commande clignotent.	L'appareil a détecté une défaillance.	Couper immédiatement l'appareil du secteur en désactivant les fusibles.
L'eau est chauffée. Tous les voyants LED du panneau de commande clignotent, sauf le voyant de température.		
Le débit d'eau chaude est réduit.	Le robinet d'écoulement est encrassé.	Nettoyer le brise-jet, la pomme de douche et les tamis sur les robinets d'écoulement.
	Les filtres des raccordements d'eau de l'appareil sont encrassés.	Faire obligatoirement appel à un technicien sanitaire: Nettoyer ou remplacer le tamis et le filtre.
Le voyant LED d'état d'exploitation de la chauffe clignote.	La limite de puissance est atteinte.	Adapter le soutirage d'eau chaude sur le robinet.
La valeur de consigne de température n'est pas atteinte.	De l'eau froide est ajoutée au robinet.	Faire couler uniquement de l'eau chaude du robinet. Vérifier le réglage de la température et le changer s'il y a lieu. Puis vérifier à nouveau la température à la sortie du robinet.
La touche de sélection de température sur le panneau de commande ne fonctionne pas.	Le panneau de commande est mouillé.	Essuyer et sécher le panneau de commande avec un torchon.

9 Élimination

Trier le produit et l'emballage dans les groupes de matériaux respectifs (p. ex. papier, métaux, plastiques ou métaux non ferreux) et les éliminer conformément à la législation suisse.

Les composants électroniques et les piles ou batteries ne doivent pas être jetés dans les ordures ménagères, mais doivent être éliminés conformément à la directive DEEE 2002/96/CE.

Informations complémentaires et dernière édition de ce document disponibles sur notre site Web www.nussbaum.ch.



67202



67202



67202



67202

Wir verteilen Wasser

Die R. Nussbaum AG, 1903 gegründet, ist ein eigenständiges Schweizer Familienunternehmen, beschäftigt rund 500 Mitarbeitende und gehört zu den führenden Herstellern von Armaturen, Verteilsystemen und individuellen Gesamtlösungen im Bereich Sanitär- und Heiztechnik. Von unserem Hauptsitz in Olten aus vertreiben wir unser breites Produktsortiment über ein eigenes Filialnetz an Installierende in der ganzen Schweiz.

Für weitere Informationen wenden Sie sich bitte an Ihren Installateur resp. Nussbaum. Dort erhalten Sie kompetente Auskunft über sämtliche Nussbaum Produkte.

Nous distribuons de l'eau

R. Nussbaum SA, entreprise familiale suisse indépendante fondée en 1903, emploie près de 500 collaborateurs et compte parmi les fabricants leaders de robinetteries, de systèmes de distribution et de solutions globales individuelles dans le domaine de la technique sanitaire et de chauffage. Depuis notre siège d'Olten, nous proposons un large assortiment de produits au travers de notre réseau de succursales et installateurs/trices dans toute la Suisse.

Pour plus d'informations, veuillez vous adresser à votre installateur resp. Nussbaum. Vous y recevrez des informations compétentes sur l'ensemble des produits Nussbaum.

Distribuiamo acqua

La società R. Nussbaum SA, fondata nel 1903, è un'azienda svizzera indipendente di proprietà familiare che impiega ben 500 dipendenti ed è tra i principali produttori di rubinetteria, sistemi di distribuzione e soluzioni integrali personalizzate nel settore della tecnica idrosanitaria e di riscaldamento. Dalla nostra sede sociale di Olten commercializziamo, attraverso la rete di succursali Nussbaum, la nostra ampia gamma di prodotti rifornendo installatrici e installatori in tutta la Svizzera.

Per ulteriori informazioni non esitate a rivolgervi al vostro installatore resp. Nussbaum. Qui riceverete informazioni competenti su tutti i prodotti della Nussbaum.



NUSSBAUM^{RN}

Gut installiert Bien installé Ben installato

Hersteller Armaturen und Systeme Sanitär- und Heiztechnik
Fabricant de robinetterie et systèmes de technique sanitaire et chauffage
Produttore di rubinetteria e sistemi di tecnica idrosanitaria e di riscaldamento
ISO 9001 / 14001 / 45001

Basel, Bern, Biel, Brig, Buchs, Carouge, Crissier, Giubiasco, Givisiez, Gwatt-Thun,
Kriens, Sion, Steinhausen/Zug, St. Gallen, Trimbach, Winterthur, Zürich

R. Nussbaum AG | SA
Hauptsitz | Siège social | Sede sociale

Martin-Disteli-Strasse 26
Postfach, CH-4601 Olten

062 286 81 11
info@nussbaum.ch

nussbaum.ch