

## Nussbaum- Betätigungsplatte Montageanleitung

## Nussbaum- Plaque de commande Instructions de montage

## Nussbaum- Piastra di comando Istruzioni di montaggio

520267

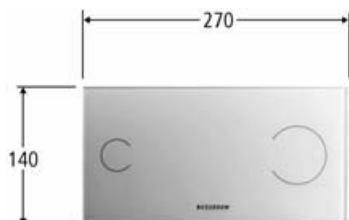

**71022** **Betätigungsplatte – More Sensitive**, für Nussbaum-Spülkasten mit 2-Mengen-Spültechnik, Platte aus Einschleibensicherheitsglas mit wartungsfreier Bowdenzugeinheit, berührungslose Ausführung (Batterien 4 x 1,5 V)

**Plaque de commande – More 1 Sensitive**, pour réservoir de chasse Nussbaum avec système de rinçage à 2 possibilités, plaque en verre trempé de sécurité avec commande câblée Bowden sans entretien, fonctionnement sans contact (batteries 4 x 1,5 V)

**Piastra di comando – Visign for More 1 Sensitive**, per cassetta Nussbaum con dispositivo di risciacquo a due volumi, piastra in vetro di sicurezza monostrato con tirante bowden esente da manutenzione, esecuzione senza contatto (pile 4 x 1,5 V)

<b>Art.-Nr.</b>	suissetec
<b>Art. n°</b>	

klar/hellgrau	gris clair/opaque	chiaro/grigio chiaro
---------------	-------------------	----------------------

<b>71022.31</b>	–
-----------------	---

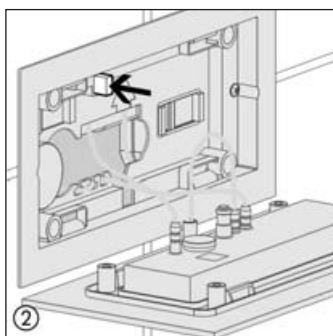
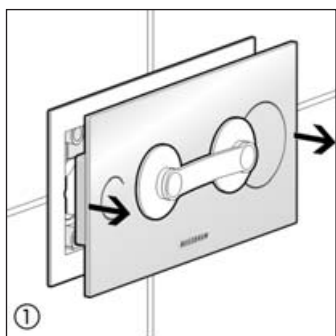

### Mechanische Auslösung (Notauslösung)

Bei Ausfall der Betriebsspannung kann der Spülvorgang manuell über den Bowdenzug ausgelöst werden. Dazu mit dem mitgelieferten Sauger die Abdeckplatte abziehen und den gekennzeichneten Hebel betätigen.

### Déclenchement mécanique (déclenchement de secours)

En cas de piles hors service, la chasse peut être déclenchée par le biais de la commande manuelle du câble Bowden. Pour ce faire, retirer la plaque de commande au moyen de la ventouse et actionner le levier approprié.

### Attivazione meccanica (attivazione di emergenza)

In caso di interruzione della tensione d'esercizio, il processo di risciacquo può essere attivato manualmente mediante il cavo Bowden. Con l'aspiratore in dotazione rimuovere la piastra di copertura e azionare la levetta contrassegnata.

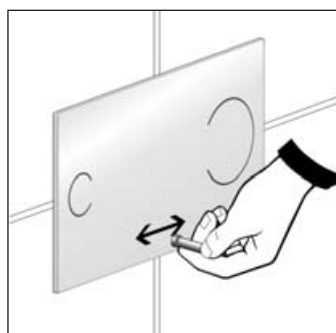

### Reinigen der Abdeckplatte

Zum Reinigen der Abdeckplatte kann die Spülfunktion kurzzeitig ausser Betrieb genommen werden. Dazu den mitgelieferten Magnet über das Nussbaum-Logo führen. Nun kann für ca. 60 Sekunden die Betätigungsplatte berührt werden, ohne dass ein Spülvorgang ausgelöst wird. Ein Signalton kennzeichnet den Beginn und das Ende der Unterbrechungszeit.

### Nettoyage de la plaque de commande

Pour effectuer le nettoyage de la plaque de commande, il est possible de mettre la fonction de rinçage hors service durant une brève période. Pour ce faire, passer l'aimant fourni sur le logo Nussbaum. La plaque de commande perd désormais sa sensibilité pendant 60 secondes, évitant ainsi le déclenchement de la chasse. Un signal sonore indique le début et la fin de la période de cette interruption.

### Pulizia della piastra di copertura

Per la pulizia della piastra di copertura, la funzione di risciacquo può essere messa fuori esercizio per breve tempo. A tale scopo far passare il magnete in dotazione sopra il logo Nussbaum. Ora la piastra di copertura può essere toccata per ca. 60 secondi senza che si attivi un processo di risciacquo. Un segnale acustico indica l'inizio e la fine del tempo di interruzione.

## Nussbaum- Betätigungsplatte Montageanleitung

## Nussbaum- Plaque de commande Instructions de montage

## Nussbaum- Piastra di comando Istruzioni di montaggio

### Kleinspülmenge

### Petite quantité de rinçage

### Volume di risciacquo piccolo

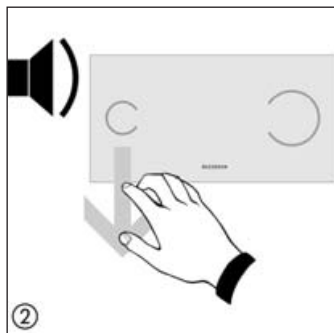
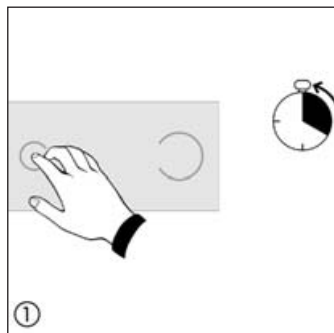

#### Einstellen der minimalen und maximalen Kleinspülmenge

1. Hand vor das Symbol der Kleinspülmenge auf der Betätigungsplatte halten.
2. Nach ca. 20 Sekunden ertönen Piep-Signale:
  - Wird die Hand nach dem ersten Piep-Signal entfernt, ist die minimale Kleinspülmenge programmiert
  - Wird die Hand nach dem zweiten Piep-Signal entfernt, ist die mittlere Kleinspülmenge programmiert
  - Wird die Hand nach dem dritten Piep-Signal entfernt, ist die maximale Kleinspülmenge programmiert

#### Réglage des différentes valeurs de la petite quantité de rinçage

1. Placer la main devant le symbole de gauche de la plaque de commande représentant la petite quantité de rinçage.
2. Au bout de 20 secondes environ, un bip retentit:
  - Si la main est retirée après le premier bip, la petite quantité de rinçage est programmée à sa valeur minimale
  - Si la main est retirée après le deuxième bip, la petite quantité de rinçage est programmée à sa valeur intermédiaire
  - Si la main est retirée après le troisième bip, la petite quantité de rinçage est programmée à sa valeur maximale

#### Regolazione del volume di risciacquo piccolo minimo e massimo

1. Sulla piastra di copertura, porre la mano davanti al simbolo del volume di risciacquo piccolo.
2. Dopo ca. 20 secondi risuonano dei segnali bip:
  - Rimuovendo la mano dopo il primo segnale bip, il volume di risciacquo piccolo minimo è programmato
  - Rimuovendo la mano dopo il secondo segnale bip, il volume di risciacquo piccolo medio è programmato
  - Rimuovendo la mano dopo il terzo segnale bip, il volume di risciacquo piccolo massimo è programmato

### Grossspülmenge

### Grande quantité de rinçage

### Volume di risciacquo grande

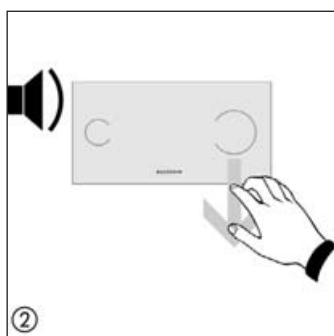
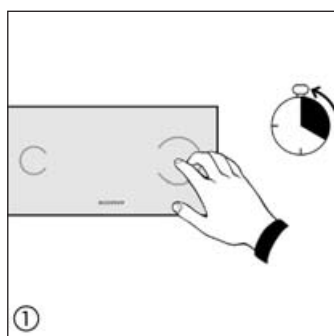

#### Einstellen der minimalen und maximalen Grossspülmenge

1. Hand vor das Symbol der Grossspülmenge auf der Betätigungsplatte halten.
2. Nach ca. 20 Sekunden ertönen Piep-Signale:
  - Wird die Hand nach dem ersten Piep-Signal entfernt, ist die minimale Grossspülmenge programmiert
  - Wird die Hand nach dem zweiten Piep-Signal entfernt, ist die mittlere Grossspülmenge programmiert
  - Wird die Hand nach dem dritten Piep-Signal entfernt, ist die maximale Grossspülmenge programmiert

#### Réglage des différentes valeurs de la grande quantité de rinçage

1. Placer la main devant le symbole de droite de la plaque de commande représentant la grande quantité de rinçage.
2. Au bout de 20 secondes environ, un bip retentit:
  - Si la main est retirée après le premier bip, la grande quantité de rinçage est programmée à sa valeur minimale
  - Si la main est retirée après le deuxième bip, la grande quantité de rinçage est programmée à sa valeur intermédiaire
  - Si la main est retirée après le troisième bip, la grande quantité de rinçage est programmée à sa valeur maximale

#### Regolazione del volume di risciacquo grande minimo e massimo

1. Sulla piastra di copertura, porre la mano davanti al simbolo del volume di risciacquo grande.
2. Dopo ca. 20 secondi risuonano dei segnali bip:
  - Rimuovendo la mano dopo il primo segnale bip, il volume di risciacquo grande minimo è programmato
  - Rimuovendo la mano dopo il secondo segnale bip, il volume di risciacquo grande medio è programmato
  - Rimuovendo la mano dopo il terzo segnale bip, il volume di risciacquo grande massimo è programmato

## Nussbaum- Betätigungsplatte Montageanleitung

## Nussbaum- Plaque de commande Instructions de montage

## Nussbaum- Piastra di comando Istruzioni di montaggio

A1

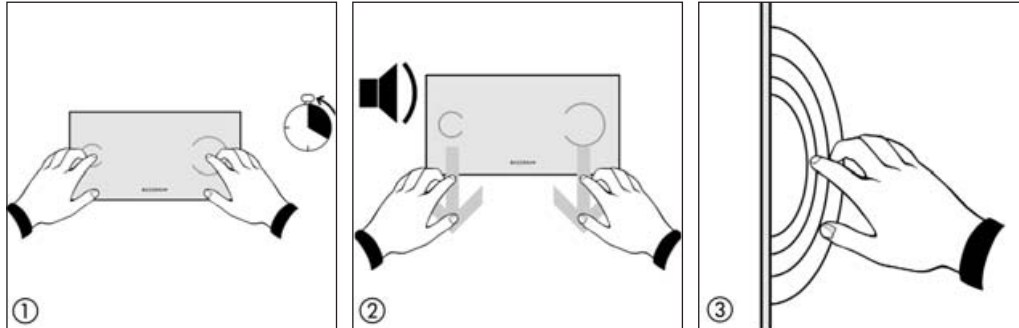

A2

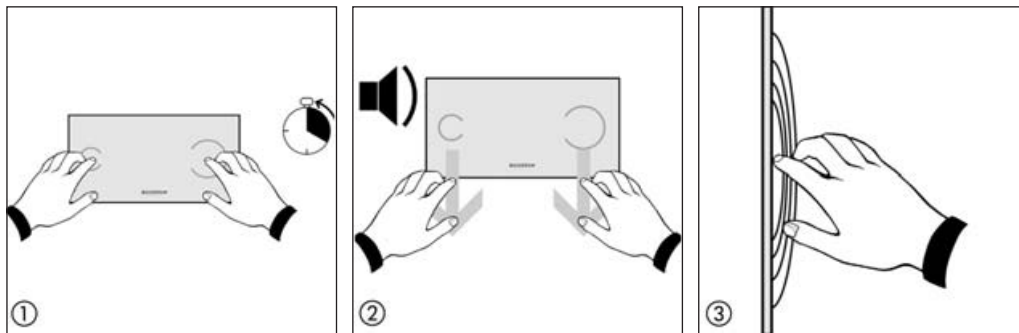

### Einstellen des minimalen und maximalen Erfassungsbereiches

- Hände gleichzeitig vor beide Symbole auf der Betätigungsplatte halten.
- / 3. Nach ca. 20 Sekunden ertönen Piep-Signale:
  - Werden die Hände nach dem ersten Piep-Signal entfernt (A1), ist der maximale Erfassungsbereich (0 – 30 mm) programmiert
  - Werden die Hände nach dem zweiten Piep-Signal entfernt (A2), ist der minimale Erfassungsbereich (0 – 10 mm) programmiert

### Réglage des valeurs minimales et maximales de la distance de détection

- Placer les deux mains simultanément devant les deux symboles présents sur la plaque de commande.
- / 3. Au bout de 20 secondes environ, un bip retentit:
  - Si les mains sont retirées après le premier bip (A1), la distance de détection est programmée à sa valeur maximale (0 - 30 mm)
  - Si les mains sont retirées après le deuxième bip (A2), la distance de détection est programmée à sa valeur minimale (0 - 10 mm)

### Regolazione del campo di rilevamento minimo e massimo

- Sulla piastra di copertura, porre le mani contemporaneamente davanti ad entrambi i simboli.
- / 3. Dopo ca. 20 secondi risuonano dei segnali bip:
  - Rimuovendo le mani dopo il primo segnale bip (A1), il massimo campo di rilevamento è programmato (0 – 30 mm)
  - Rimuovendo le mani dopo il secondo segnale bip (A2), il minimo campo di rilevamento è programmato (0 – 10 mm)

## Nussbaum- Betätigungsplatte Montageanleitung

## Nussbaum- Plaque de commande Instructions de montage

## Nussbaum- Piastra di comando Istruzioni di montaggio

### Montageschritte

### Procédé de montage

### Passi del montaggio

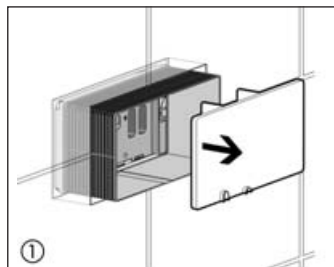

Schachtabdeckung abnehmen.  
**Retirer la plaque provisoire.**  
Rimuovere la copertura pozzo.

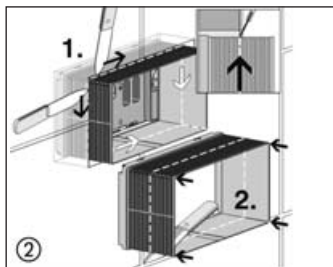

Ecken des Revisionsschachtes bis zur Wandoberfläche einschneiden.  
**Sectionner les angles du cadre d'accès jusqu'au mur fini.**  
Intagliare gli angoli del pozzo di revisione fino alla superficie della parete.

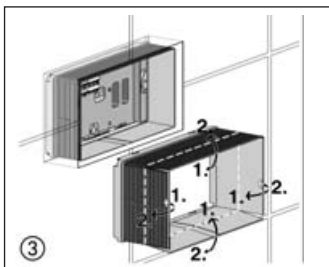

Seiten abknicken und entfernen. Der Rand des Revisionsschachtes muss mit der Wandoberfläche bündig sein.  
**Rompre les côtés en les pliant et les éliminer. Le bord du cadre d'accès doit être à fleur du mur fini.**  
Spezzare i lati piegandoli e rimuoverli. Il bordo del pozzo di revisione deve essere a raso con la superficie della parete.

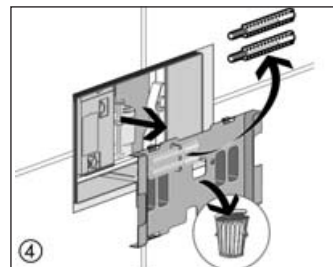

Abdeckung entfernen und Gewindebolzen herausnehmen (die Abdeckung wird nicht mehr benötigt)  
**Enlever le couvercle et retirer les tiges de fixation (éliminer le couvercle).**  
Rimuovere la copertura e togliere i perni filettati (la copertura non servirà più.)

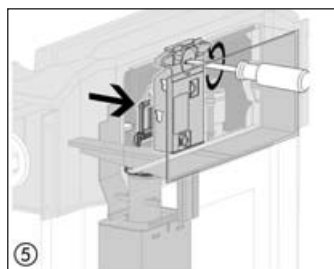

Arretierung der Mechanik lösen, Bügel des Ablaufventils aushängen.  
**Libérer le mécanisme et le désaccoupler de l'étrier.**  
Liberare l'arresto della meccanica, sganciare la stanghetta della valvola di scarico.

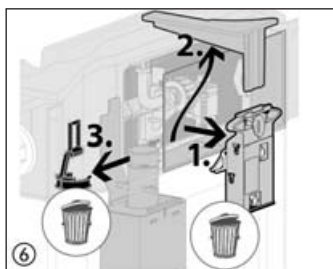

Mechanik entfernen, Halter herausnehmen. Bügel des Ablaufventils entfernen (Mechanik und Bügel werden nicht mehr benötigt).  
**Extraire le mécanisme (1) et la cale de maintien (2). Retirer l'étrier (3) de la cloche (le mécanisme et l'étrier sont à éliminer).**  
Rimuovere la meccanica, togliere il supporto. Rimuovere la stanghetta della valvola di scarico (la meccanica e la stanghetta non serviranno più).

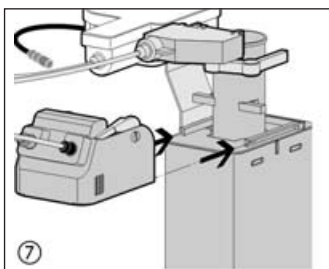

Bowdenzugeinheit von links bis zum Einrasten auf das Ablaufventil schieben.  
**Introduire le support de câbles Bowden depuis la gauche de la cloche jusqu'à enclenchement.**  
Da sinistra spingere l'unità cavo Bowden sulla valvola di scarico fino all'arresto.

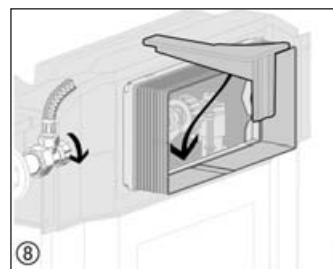

Halter wieder einsetzen und Eckventil öffnen.  
**Remettre en place la cale de maintien et ouvrir le robinet équerre.**  
Reinserire il supporto e aprire la valvola ad angolo.

## Nussbaum- Betätigungsplatte Montageanleitung

## Nussbaum- Plaque de commande Instructions de montage

## Nussbaum- Piastra di comando Istruzioni di montaggio

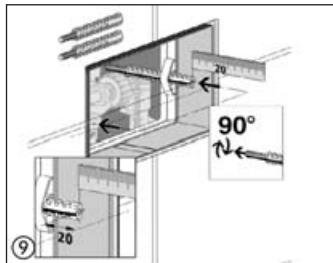

Gewindebolzen auf Einbaumass einstecken: Oberkante Gewindebolzen bis Oberkante fertige Wand = 20 mm. Gewindebolzen in den Bohrungen des Schachtes durch 90°-Drehung fixieren.

Introduire les tiges pour fixation dans les logements prévus à cet effet et les bloquer par une rotation de 90°. Important: les embouts des tiges pour fixation doivent se situer 20 mm en retrait de la paroi finie.

Innestare i perni filettati fino al limite di montaggio: bordo superiore perno filettato fino al bordo superiore parete finita = 20 mm.

Fissare i perni filettati nei fori del pozzo con una rotazione di 90°.

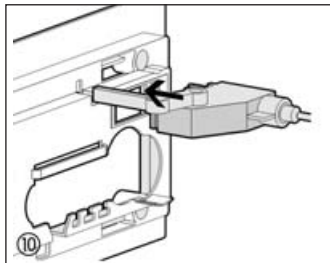

Bowdenzugadapter auf der Rückseite der Grundplatte aufstecken.

Enficher la commande du câble au dos du cadre.

Innestare l'adattatore cavo Bowden sul retro della piastra di copertura.

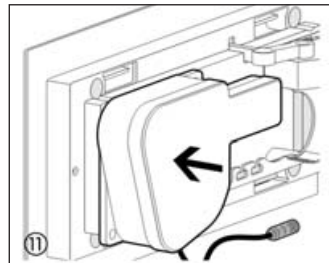

Motorgehäuse auf der Rückseite der Grundplatte aufstecken.

Enficher le boîtier du moteur au dos du cadre.

Innestare la scatola del motore sul retro della piastra base.

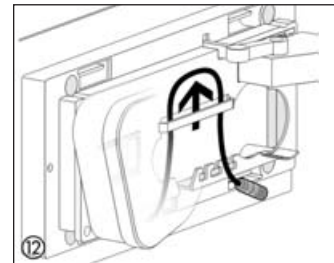

Kabel des Motorgehäuses als Schlaufe durch den Steg führen.

Positionner le câble d'alimentation du moteur à travers la barrette.

Far passare il cavo della scatola del motore quale ansa tramite il ponticello

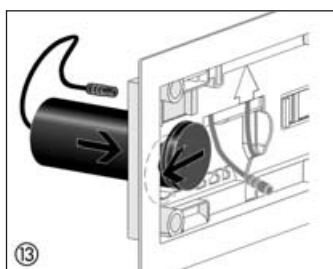

Batterien in Batteriefach einsetzen. Batteriefach in der Öffnung auf der Rückseite der Grundplatte nach links schieben und arretieren.

Mettre les piles dans leur compartiment. Introduire le compartiment à piles dans l'ouverture située au dos du cadre, puis le déplacer vers la gauche dans l'orifice de stabilisation.

Riempire di batterie lo scomparto batteria. Sull'apertura della piastra base spingere lo scomparto batteria verso sinistra e bloccarlo.

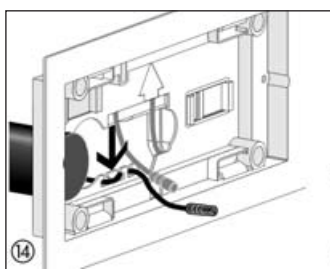

Kabel des Batteriefachs an der Grundplatte fixieren (Fallsicherung).

Passer le câble du compartiment à piles dans les encoches prévues à cet effet (sécurité en cas de chute).

Fissare il cavo dello scomparto batteria alla piastra base (protezione anti-caduta).

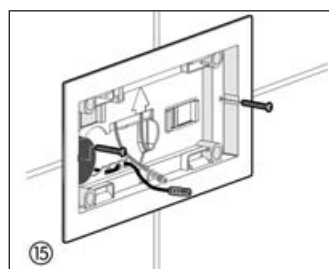

Grundplatte aufsetzen und mit beiliegenden Schrauben befestigen.

Fixer le cadre au moyen des vis jointes.

Applicare la piastra base e fissarla con le viti allegate.

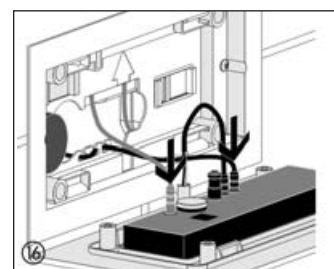

Steckverbindungen Motorgehäuse / Steuerung und Batteriefach / Steuerung herstellen.

Etablir les connexions avec les deux câbles électriques.

Stabilire i collegamenti a spina: scatola motore / comando e scomparto batteria / comando.

## Nussbaum- Betätigungsplatte Montageanleitung

## Nussbaum- Plaque de commande Instructions de montage

## Nussbaum- Piastra di comando Istruzioni di montaggio

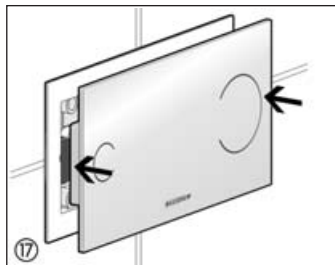

Betätigungsplatte auf die Grundplatte aufstecken.  
**Enficher la plaque de commande sur le cadre.**  
 Innestare la piastra di azionamento sulla piastra base.

**Hinweis**  
 Zusammengehörige Stecker sind durch Form- und Farbgebung gekennzeichnet.  
**Remarque:**  
 Les connexions correctes des câbles sont repérables à leur forme et à leur couleur.  
**Osservazione**  
 Le spine vanno abbinare secondo forma e colore.

### Batteriewechsel

### Changement des piles

### Sostituzione delle batterie

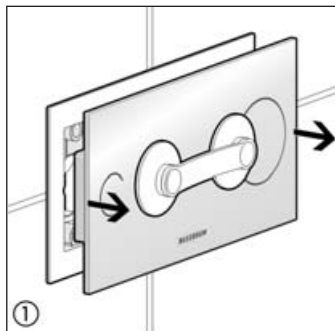

Betätigungsplatte mit Sauger entfernen.  
**Retirer la plaque de commande au moyen de la ventouse.**  
 Con l'aspiratore rimuovere la piastra di azionamento.

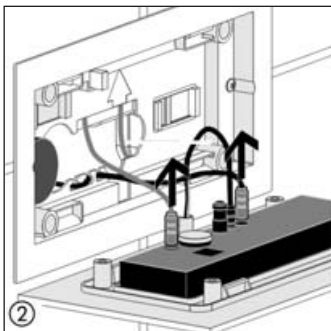

Steckverbindungen lösen:  
 - Antriebseinheit / Steuerung  
 - Batteriefach / Steuerung  
**Débrancher les connexions des deux câbles électriques: - entre le moteur et la plaque de commande - entre le compartiment à piles et la plaque de commande**  
 Sciogliere i collegamenti a spina:  
 - Unità di azionamento / Comando  
 - Comparto batteria / Comando

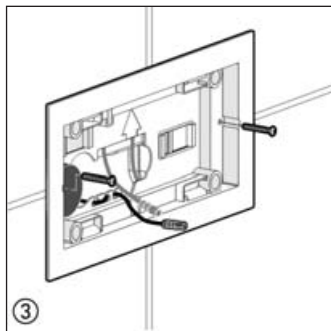

Befestigungsschrauben der Grundplatte lösen.  
**Dévisser les vis de fixation du cadre et l'extraire de son logement.**  
 Sciogliere le viti di fissaggio della piastra base.

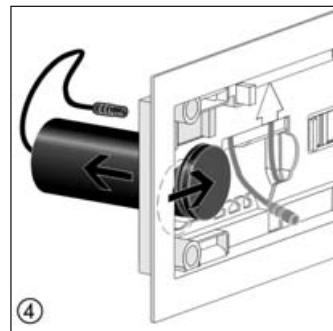

- Batteriefach entnehmen  
 - Batterien austauschen  
**- Enlever le compartiment à piles en le déplaçant sur la droite**  
**- Remplacer toutes les piles**  
 - Rimuovere lo scomparto batteria  
 - Sostituire le batterie

Schritte 1 bis 4 in umgekehrter Reihenfolge: - Batteriefach einsetzen und arretieren  
 - Grundplatte anschrauben  
 - Steckverbindungen Antriebseinheit / Steuerung und Batteriefach / Steuerung herstellen  
 - Betätigungsplatte aufsetzen  
 Die Betriebsbereitschaft ist wiederhergestellt.

**Etapes 1 à 4 en sens inverse:**  
 - Introduire le compartiment à piles et le stabiliser en le déplaçant vers la gauche  
 - Réintroduire le cadre et le fixer  
 - Rétablir les connexions des deux câbles électriques  
 - Enficher la plaque de commande  
**Le système est de nouveau opérationnel.**

Passi da 1 a 4 in ordine invertito:  
 - Inserire lo scomparto batteria e bloccarlo.  
 - Avvitare la piastra base  
 - Stabilire i collegamenti a spina: unità di azionamento / comando e scomparto batteria / comando  
 - Applicare la piastra di azionamento  
 L'unità è nuovamente pronta per l'esercizio.