

**Feinfilterstationen  
PN 16**

**Postes à filtres  
fins PN 16**

**Stazioni filtri a maglia  
fine PN 16**

**18022**



**18023**



**18032**

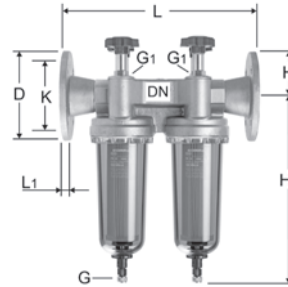

**18033**

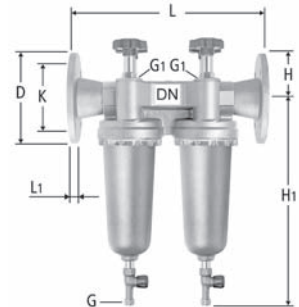

**Feinfilterstation PN 16**

für Wasser bis 50 °C, Filterpatronen 100 Mikron, Filterpatrone synthetisch

**Poste à filtres fins PN 16**

pour eau jusqu'à 50 °C, cartouches filtrantes 100 microns en tissu synthétique

**Stazione filtri a maglia fine PN 16**

per acqua fino a 50 °C, cartuccia filtro 100 micron, cartuccia filtro sintetico

Rotguss / Bronze / Bronzo

	Rp/DN	G	G1	z	L	L1	H	H1	D	N	K	Art.-Nr. Art. n°	suissetec
<b>18022</b>	2	3/8	1/4	<b>107</b>	265	160	127	383				<b>18022.09</b>	617.338
<b>18023</b>	2	3/8	1/4	<b>107</b>	265	160	127	424				<b>18023.09</b>	617.348
<b>18032</b>	65	3/8	1/4		400	16	127	383	185	4	145	<b>18032.22</b>	717.237
<b>18033</b>	65	3/8	1/4		400	16	127	424	185	4	145	<b>18033.22</b>	717.597

N = Anzahl Löcher / Nombre de trous / Numero di fori

**18090**

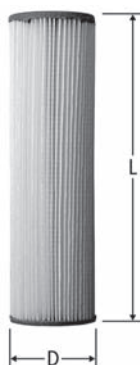

**Filterpatrone**, synthetisch  
für Wasser bis 50 °C

**Cartouche filtrante**, en tissu synthétique  
pour eau jusqu'à 50 °C

**Cartuccia filtro**, sintetico  
per acqua fino a 50 °C

Kunststoff / Matière synthétique / Materiale sintetico

w	L	D	Art.-Nr. Art. n°	suissetec
<b>100</b>	247	69	<b>18090.20</b>	421.254
<b>50</b>	247	69	<b>18090.21</b>	421.253
<b>20</b>	247	69	<b>18090.22</b>	421.252
<b>5</b>	247	69	<b>18090.23</b>	421.251

w = Filterfeinheit in Mikron / Seuil de filtration en microns /  
Maglia del filtro in micron

**18095**

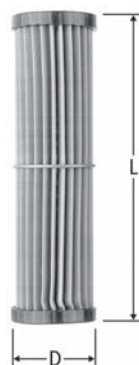

**Filterpatrone**, aus nichtrostendem Stahl  
für Wasser bis 70 °C

**Cartouche filtrante**, en acier inoxydable  
pour eau jusqu'à 70 °C

**Cartuccia filtro**, acciaio inossidabile  
per acqua fino a 70 °C

Chromnickelstahl / Acier inoxydable / Acciaio cromonichel

w	L	D	Art.-Nr. Art. n°	suissetec
<b>5</b>	247	69	<b>18095.21</b>	618.211
<b>20</b>	247	69	<b>18095.22</b>	618.212
<b>50</b>	247	69	<b>18095.23</b>	618.213
<b>100</b>	247	69	<b>18095.24</b>	618.214
<b>250</b>	247	69	<b>18095.25</b>	618.215
<b>500</b>	247	69	<b>18095.26</b>	618.216

w = Filterfeinheit in Mikron / Seuil de filtration en microns /  
Maglia del filtro in micron

**Hinweis**

Für Wasser über 50 °C müssen die Ausführungen mit Rotguss-Tasse (18023, 18033) und Filterpatronen aus nichtrostendem Stahl (18095) verwendet werden.

**Remarque**

Lorsque la température de l'eau est supérieure à 50 °C, il faut utiliser les exécutions avec les godets en bronze (18023, 18033) et les cartouches filtrantes (18095) en acier inoxydable.

**Nota**

Per acqua a oltre 50 °C si deve utilizzare l'esecuzione con tazza in bronzo (18023, 18033) e cartucce filtranti in acciaio inox (18095).

## Feinfilterstationen PN 16

## Postes à filtres fins PN 16

## Stazioni filtri a maglia fine PN 16

### Absperren

- Zur Wartung können die beiden Filtereinheiten jeweils einzeln (A-A / B-B) abgesperrt werden, ohne dass ein Unterbruch der Wasserversorgung eintritt
- Ventile (9) zum Absperren der Filtereinheiten

### Entleeren des Feinfilters

- Einen Eimer für auslaufendes Wasser bereitstellen und Verschlusskappe (8) entfernen
- Den Kreuzgriff (7) bis zum Anschlag aufdrehen. Das Wasser aus dem Feinfilter vollständig entleeren

### Fermeture

- Lors d'un entretien, les deux unités de filtration peuvent être fermées séparément (A-A / B-B) permettant ainsi une utilisation continue
- Robinets (9) pour la fermeture d'une unité de filtration

### Vidange du filtre fin

- Placer un seau sous le filtre afin de récolter l'eau et dévisser la cape (8)
- Dévisser la poignée curciforme (7) jusqu'à butée. Vidanger complètement l'eau du filtre fin

### Chiusura

- Per la manutenzione, le due unità di filtro possono essere chiuse individualmente (A-A / B-B) pertanto senza causare una interruzione dell'approvvigionamento idrico
- Manopola (9) per la chiusura di un'unità di filtro

### Svuotamento del filtro a maglia fine

- Predisporre un secchio per l'acqua uscente e togliere il cappuccio di chiusura (8)
- Aprire la maniglia a crociera (7) fino all'arresto. Svuotare completamente l'acqua che si trova nel filtro a maglia fine

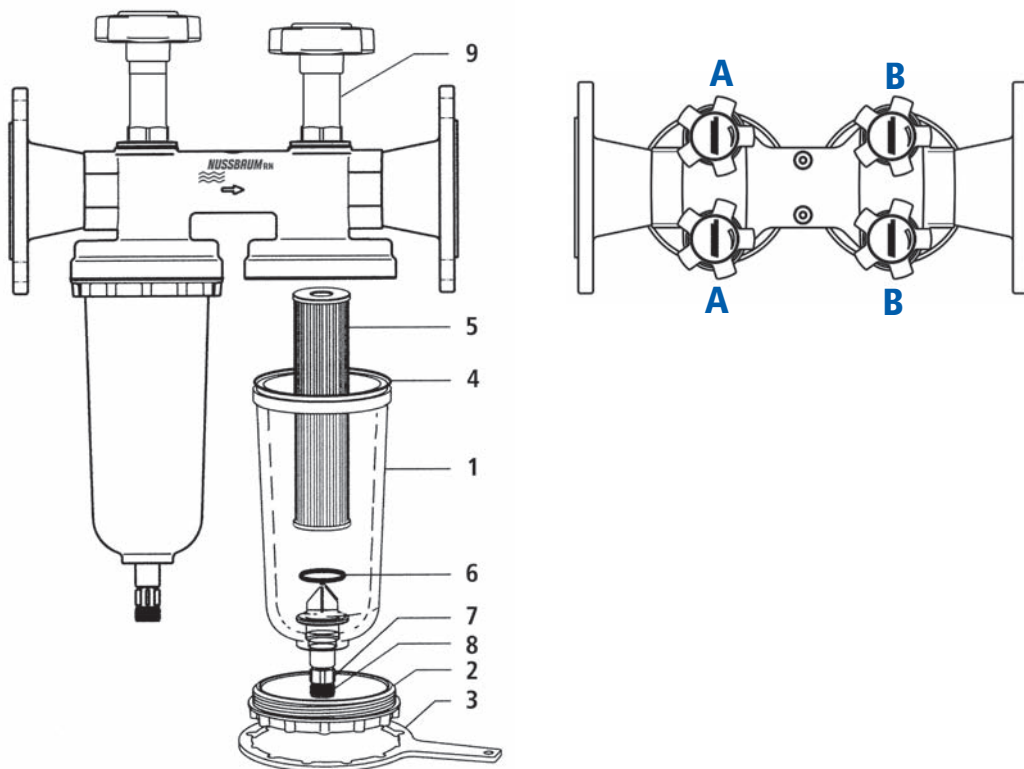

### Ausbau und Wechsel resp. Reinigung der Filterpatrone

- Filtertasse (1) festhalten und Schraubring (2) mit Ringschlüssel 18099 (3) lösen
- Schraubring herunterschieben und Filtertasse (1) abnehmen
- Filterpatrone (5) aus der Filtertasse (1) herausziehen
- Filtertasse, Filterpatrone (bei 18095) und Schraubring mit klarem Wasser (ohne Zusätze) und einer Bürste gründlich reinigen und spülen. Filterpatronen mit synthetischem Filtergewebe (18090) können nicht gereinigt und müssen ersetzt werden
- O-Ring (4) der Filtertasse und O-Ring (6) der Filterpatrone ebenfalls reinigen

### Démontage lors d'un remplacement ou nettoyage de la cartouche

- Tenir le godet (1) et desserrer la bague filetée (2) avec la clé à anneau 18099 (3)
- Enlever la bague filetée, puis le godet (1)
- Extraire la cartouche (5) du godet (1)
- Rincer à l'eau claire (sans additif) et nettoyer avec une brosse le godet, la cartouche (18095) et la bague de serrage. Les cartouches filtrantes en tissu synthétique (18090) ne peuvent pas être nettoyées, elles doivent obligatoirement être remplacées
- Le joint torique (4) du godet et le joint torique (6) de la cartouche filtrante doivent également être nettoyés

### Smontaggio e sostituzione resp. pulizia della cartuccia filtrante

- Tenere ferma la tazza del filtro (1) e sciogliere la ghiera filettata (2) con la chiave ad anello 18099 (3)
- Spingere verso il basso la ghiera filettata e togliere la tazza del filtro (1)
- Estrarre la tazza del filtro (1) dalla cartuccia filtrante (5)
- Con acqua limpida (senza aggiunte) ed una spazzola pulire accuratamente e poi risciacquare la tazza del filtro, la cartuccia filtrante (per 18095) e la ghiera filettata. Le cartucce filtranti di tessuto sintetico (18090) non possono essere pulite ma vanno sostituite
- Pulire anche l'O-ring (4) della tazza del filtro e l'O-ring (6) della cartuccia filtrante