

**Abdichtungs-
verlängerung**

Montageanleitung

**Prolongement
d'étanchéité**

Instructions de montage

Prolunga guarnizione

Istruzioni di montaggio

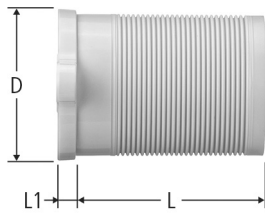
**85107****Abdichtungsverlängerung**, zu Optiflex-Dosen mit 2 Linsenkopfschrauben**Prolongement d'étanchéité**, pour boîtes Optiflex avec 2 vis à tête bombée**Prolunga guarnizione**, per scatole Optiflex con 2 viti a testa bombata

Kunststoff / Matière synthétique / Materiale sintetico

L	L1	D	Art.-Nr. Art. n°	suissetec
50	5	41	85107.21	



Dichtungsfläche
Surface d'étanchéité
Superficie di tenuta

Vor der Montage der Abdichtungsverlängerung muss die Dichtungsfläche auf der Optiflex-Dose sauber sein

Avant le montage du prolongement d'étanchéité, la surface d'étanchéité sur la boîte Optiflex doit être nettoyée et propre.

Prima del montaggio della prolunga guarnizione, la superficie di tenuta sulla scatola Optiflex deve essere pulita.

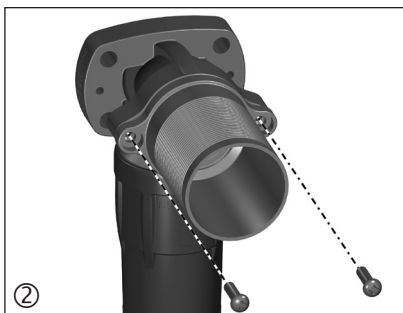

Abdichtungsverlängerung auf die Optiflex-Dose auflegen und mit den Linsenkopfschrauben an der Optiflex-Dose befestigen.

Mettre en place le prolongement d'étanchéité sur la boîte Optiflex et le fixer avec les vis à tête bombée.

Posizionare la prolunga guarnizione sulla scatola Optiflex e fissarla con le viti a testa bombata.

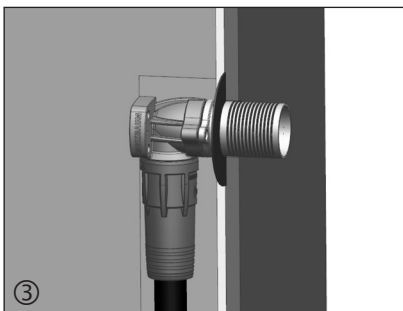

Nachdem die Optiflex-Dose eingemauert ist, wird die Dichtscheibe 85124.22 über die Abdichtungsverlängerung geschoben.

Après la mise en place de la boîte Optiflex, introduire la rondelle d'étanchéité 85124.22 sur le prolongement d'étanchéité.

Dopo aver murato la scatola Optiflex, inserire il disco di tenuta 85124.22 sulla prolunga guarnizione.

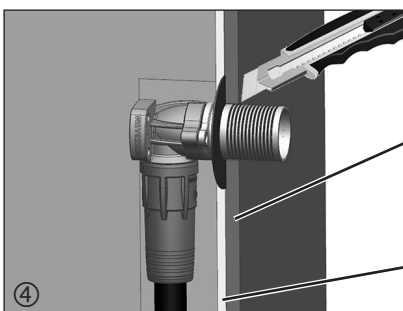

Fliesen
Carrelage
Piastrella

Abdichtungskleber
oder Verputz

Adhésif d'étanchéité
ou enduit
Tenuta adesiva o
intonaco

Nachdem die Wand abgedichtet wurde und die Fliesen verlegt sind, kann die Abdichtungsverlängerung mit einem Messer fliesenbündig abgeschnitten werden.

Après la pose de l'élément d'étanchéité ainsi que le carrelage, le prolongement d'étanchéité peut-être coupé à l'aide d'une lame.

Dopo aver reso ermetico il muro e dopo la posa delle piastrelle, la prolunga guarnizione può venir tagliata con un coltello a filo della piastrella.